



CASTELL COMERCIAL DE EQUIPAMENTOS, PEÇAS E SERVIÇOS LTDA
Av. João Ramalho, 384 CEP 09371-520 (Vila Noêmia) Mauá / SP
TEL: (11) 2526-1888 FAX: (11) 2526-1883
SITE: www.castell.com.br EMAIL: castell@castell.com.br

INDICE

CONJUNTOS COMPLETOS	PAG 3
ADAPTADORES	PAG 6
ALAVANCAS	PAG 6
BUCHAS	PAG 6
AUTOMÁTICOS	PAG 7
COLETORES	PAG 7
EMBOLOS	PAG 7
BOBINAS DE CAMPO	PAG 8
ENGRENAGENS P/BENDIX	PAG 8
ESCOVAS	PAG 10
FOCINHOS (mancais)	PAG 11
FOCINHOS INTERMEDIÁRIOS (mancais)	PAG 12
INDUZIDOS	PAG 12
ISOLANTES	PAG 13
IMPULSORES DE PARTIDA (bendix)	PAG 14
JOGOS DE REPAROS	PAG 15
GAIOLAS	PAG 15
RETENTORES	PAG 17
PARAFUSOS DE CONTATO	PAG 18
MOLAS	PAG 18
SUPORTES DE ESCOVAS	PAG 19
TAMPAS	PAG 19
CARCAÇAS	PAG 20
CONJUNTOS COMPLETOS	PAG 20
DISSIPADORES	PAG 22
ESTADORES	PAG 23
ROTORES	PAG 26
SUPORTES DE ESCOVAS	PAG 27
ANÉIS COLETORES	PAG 27
JOGOS DE REPAROS	PAG 28
POLIAS	PAG 29
VENTOINHAS	PAG 29
REGULADORES DE VOLTAGEM	PAG 30
TAMPAS	PAG 31
INTERRUPTORES	PAG 32
PRESSOSTATOS	PAG 33
VACUOSTATOS	PAG 33
BOBINAS	PAG 33
SOLENÓIDES	PAG 33
BOTÕES	PAG 34
CHAVES	PAG 34

MOTORES DE ARRANQUE

CONJUNTOS COMPLETOS

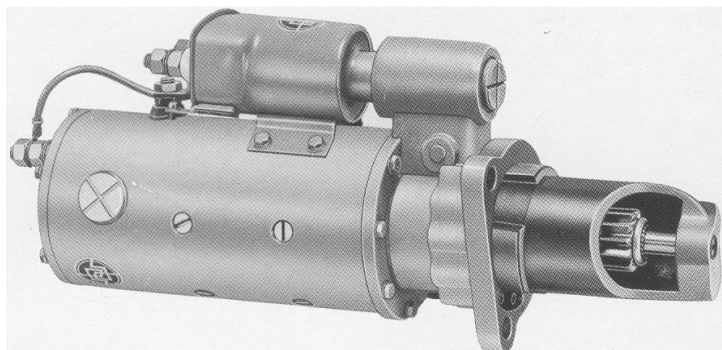

Motor de arranque CASTELL tipo Delco Remy 6 polos Reforçado, **Curto** 24/32 volts.

APLICAÇÃO: Cat. 120, 140B, 3306, 621, 988, D-6, D-318, D-342, 966, 977, Terex 33-09, 33-11, 33, 14, R-35, TS-24, S-24, TT-24, 72-71B, GM, Detroit, Cummins, Komatsu.

ATENÇÃO: Quaisquer tipos ou modelos que não constem neste catálogo, consultem-nos. Também Fornecidos com calço adaptador e Bêndix Helicoidal Para modificação de partida e gasolina p/elétrica Direita. (Conjunto elétrico Kits).

Motor de arranque CASTELL tipo Delco Remy 6 polos, reforçado 24/32 volts (Longo).
APLICAÇÃO: D-7, D-8, D-9, D-342, D-353, 988, 834, 769, 630, 631, 633 e 637.

ATENÇÃO: Quaisquer tipos – modelos que não constem neste catálogo, consultem-nos. Também fornecidos com o calço adaptador e Bêndix helicoidal para modificação de partida A gasolina p/ elétrica direta.
(Conjuntos elétricos/Kits).

CASTELL	EQUIVALENCIA	CASTELL
248473	3S-8473-D7F-61G/966C-76J/977K-11K	248205
243961	8S-3961-977-K-L-48J/D6C-69J/D5-54J	248204
245937	8L-5937-D398-66B/D379-68B/G398-73B	240748
249207	8S-9207-627-50K/637-64M/627-69M	249624-M
24392	2P-3926-966C-30K/D7F-94N/980B-89P	249627
245353	5L-5353-D337F-37B/D3326F-39B/992-25-K	249628
243648	5L-3648-660B-58K/641B-65K/666-66K	249637
244405	5L-4405-D343-62B/D398-66B/D379-68B	249755
244615	4M-4615-641-64F/650-63F/660-90F	249759

CASTELL	EQUIVALÊNCIA
249182	1P-9182-D8H-46A/D9G-66A/D7E-95A
247112	1P-7112-657-53K/631C-7M/637-79P
244458	3S-4458-D8H-68 ^A /D7E-79 ^A /D9G-30N
241464	2M-1464-988-87 ^A /631B-13G/630B-14G
249183	1P-9183
249632	1.109.632
249633	1.109.633
249757	1.109.635
249969	1.109.757
249989	1.109.969

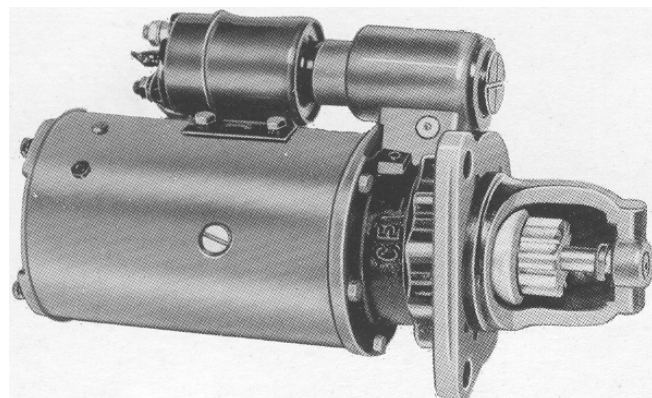

CASTELL 123248

DELCO 1.113.059 a 1.113.156,
1.113.159 a 1.113.215 e 1.113.348

APLICAÇÃO: Motor Diesel Detroit 4.53, todos Ford caminhões, Chevrolet caminhões, Ban-Tan, Growe, Case, PH e Lorain.

CASTELL 123228 – DELCO 1.113.228

Motor de arranque CEN tipo Delco Remy.

APLICAÇÃO: CBT 2400, Motores Detroit 4.53: Esquerdo, Marítimo e Estacionário.

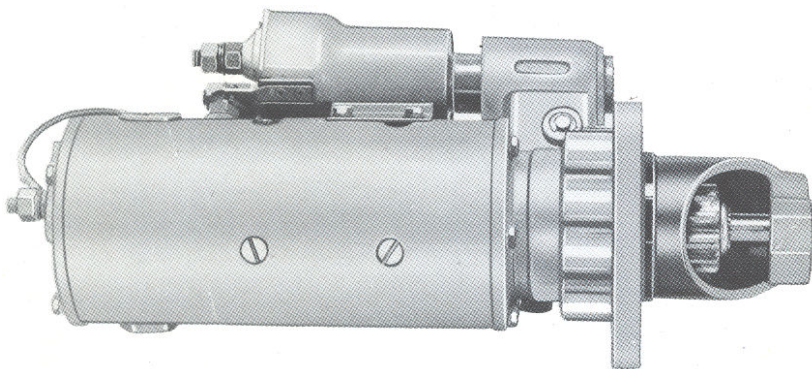

Motor de arranque CEN tipo Delco Remy
4 polos, 12/24/32 Volts, à prova de óleo.

APLICAÇÃO: Caterpillar, GM, Detroit,
Terex, Cummins, Case, Michigan, Mack,
Komatsu, Allis Chalmers, Internacional.

ATENÇÃO: quaisquer tipos – modelos que
Não constem neste catálogo consultem-
nos. Também fornecidos com calço
adaptador e Bêndix Helicoidal para
modificação de partida a gasolina para
elétrica direta. (Conjuntos elétricos/KITS).

CASTELL	EQUIVALÊNCIA
245906	5A-5906-D330-29F/D333-34F/D330-37F
246493	5A-6493-D4D-47H/9444-43A/933-42 ^A
246522	5A-6522-D6C-71A/D7F-92E/966C-78G
241913	8H-1913-955H-60A/977H-53 ^A /966B-75 ^A
244297	5L-4297-922-59A/D4D-78A/D6B-44 ^A
125881	8L-5881-3145-65P/3150-97M/3160-98M
128206	8L-8206-1670-61B/1673-70B/1673-47B-Truck
243597	9L-3597-G333C-68D/3150-97M/3160-98M
244993	2M-4993-619C-61F/619-62F
241662	9M-1662-955K-53H/977K46-H/980B-89P
240957	4N-0957-621B-45P/623B-46P/3406
243181	4N-3181-D6C-71A/977K-48J/966C-76J
247752	4N-7752-980B-89P/966C-30K/D6C-76 ^A
241889	6N-1889-16G-93V/623B-46P/621B-45P
247838	1P-7838-D595J/627-54K/47F-93N
247839	1P-7839-D5-96J/D6C-10K/950-43J
242502	2P-2502-D6B-44A/D4D-60J/D5-62J
240900	2S-0900-621-23H/980 ^a -42H/D333C-23C
243622	7S-3622-D6C-73A/572G-40V/D6C-46J
245900	7S-5900-D4D-83J/941B-80K/12F-89H
241234	2Y-1234-D4D-97F
241921	2Y-1921-120B-64V/D4D-74V/966C-25V

CASTELL	EQUIVALÊNCIA
243895-D	1.113.895
243896-D	1.113.896
243897-D	1.113.897
243898-D	1.113.898
243905-D	1.113.905
243908-D	1.113.908
243920-D	1.113.920
243923-D	1.113.923
243926-D	1.113.926
124087-D	1.114.087
124096-D	1.114.096
124098-D	1.114.098
124156-D	1.114.156
124158-D	1.114.158
241913KD50	Komatsu D-50/55
241913KD65	Komatsu D-60/65/85
121662-T	Case/4490
242502-F	Fiat-60/70 C-I

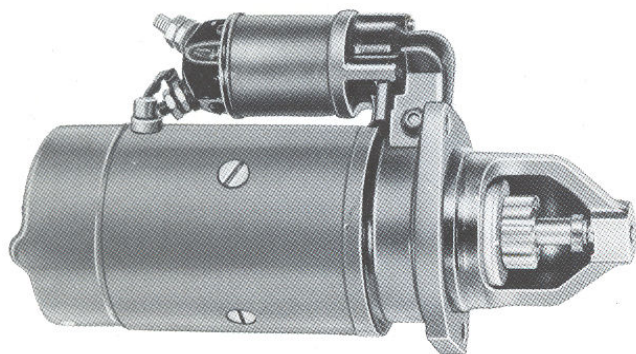

CASTELL 243025 – 24 V.
BOSH 9.000.083.025-JD
Motor de arranque CASTELL tipo Bosh
APLICAÇÃO: Fiat Allis – AD.7.B (MWM D-
225-6) Gerador Embratel D-225/6

CASTELL 123029 – 12V.
BOSH 9.000.083.029- JD
Motor de arranque tipo Bosh
APLICAÇÃO: MMB-1111, 1113, 1313,
OM-314, 321, 324, 352-A

CASTELL 123100 – 12 V.
Motor de arranque CASTELL original Malves
APLICAÇÃO: Malves MD-700

CASTELL 123031
BOSH 9.000.083.031 – Malves 850, 920
Komatsu D-50-A, OM-352-A.

Outros motores que não constem neste catálogo
consultem-nos.

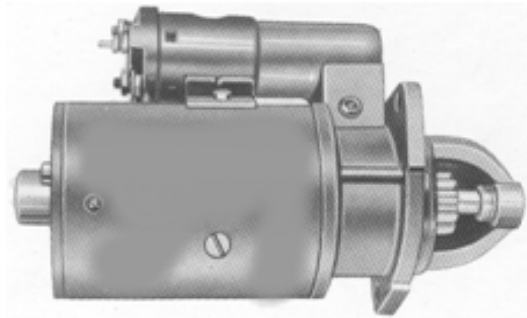

CASTELL PS-411-B

YALE 7.113.152-00-8

(Substitui 7.101.928-00-5)

Motor de Arranque CASTELL à prova de óleo – Original Yale para empilhadeiras com Motor Perkins.

APLICAÇÃO: Todas com motor Diesel.

CASTELL 121.011

Equivalência: MPB-11

Motor de Arranque CASTELL tipo Wapsa à prova de óleo.

APLICAÇÃO: Massey Ferguson 3366/MF-400 Clark C-300HY-40/50/60, Case: 580-e/Yale.

CASTELL 121.001

Equivalência: MPB-1

APLICAÇÃO: Caminhões Perkins e máquinas.

CASTELL 121.031

Equivalência: MPB-31

APLICAÇÃO: Retro Ford – todas.

CASTELL 121.047

Equivalência: MPB-47

APLICAÇÃO: Hyster com Perkins.

CASTELL 121.048

Equivalência: MPB-48

APLICAÇÃO: Hyster com motor GM.

ATENÇÃO: Quaisquer tipos – modelos que não constem neste catálogo consultem-nos.

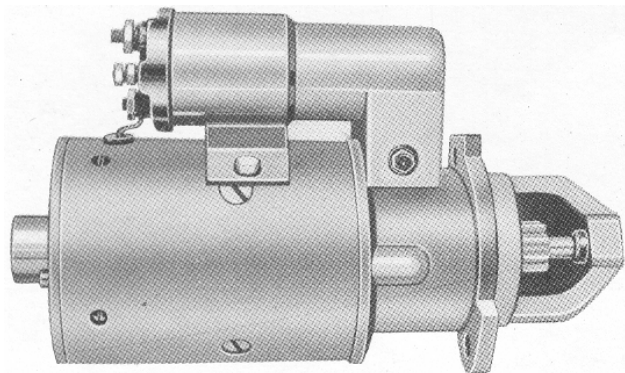

CASTELL PS-427-B

YALE 7.101.691.006

Motor de Arranque CASTELL à prova de óleo. Original Yale.

APLICAÇÃO: Empilhadeiras Yale: GL-83-P, 6L-83-C, 6L-87-P, todas com motor GM gasolina ou gás.

CASTELL 121.027

WAPSA MPB-27

Motor de Arranque CCASTELL tipo WAPSA à prova de óleo.

APLICAÇÃO: YALE: Gasolina ou gás. Até Outubro/81.

COMPONENTES:

ADAPTADORES



CASTELL 120412 – MBB: 114.151.04.12
Flange (calço/espaçador) para motores de Arranque CASTELL tipo Bosh JD/JF.
APLICAÇÃO: MBB-OM-352, Compressores Atlas Copco e outras adaptações.

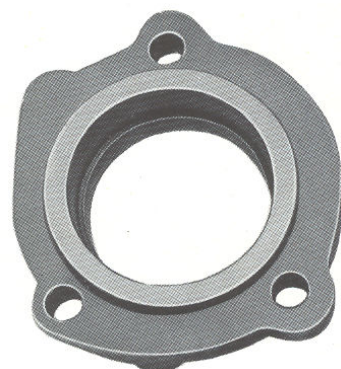

CASTELL 240023 – CAT. 1M.0023
Flange (calço/espaçador) para motor de arranque CASTELL tipo Delco Remy.
APLICAÇÃO: Caterpillar todas com conjunto elétrico 1M.0055, 955, D-6, Moto 12/E/F. Também usado em Kits para modificação de partida gasolina para elétrica direta.



CASTELL 24460 **CASTELL 24460-H**
CAT 3S4460 P/Bêndix Helicoidal
Flange (Calço/Espaçador) p/conjunto elétrico.
APLICAÇÃO: CAT. D-7/D-8/D-9
Espaçador para partida.
Também usado em modificação de partida gasolina para elétrica direta.

ALAVANCAS

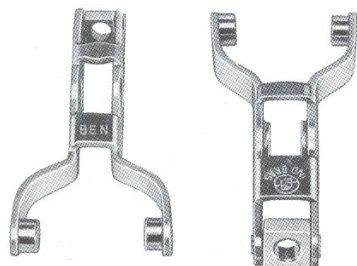

CASTELL 241853

DELCO 1.945.484

CAT. 4M-1853

Alavanca (garfo) para partida CASTELL tipo Delco.

APLICAÇÃO: Cat. Todas com partida Delco. Case 4490, Cummins, Komatsu, GM, Detroit, Terex e Massey.

CASTELL 121954

DELCO 1942245, 1.851.954

Alavanca (garfa) para partida CASTELL tipo Detroit, Delco.

APLICAÇÃO: Motores Detroit, Delco, todos Detroit 4.53 Caminhões Ford, Chevrolet, CBT.2400, Case, PH e Ban-Tan.

BUCHAS



BUCHAS PARA MOTOR DE PARTIDA

CEN	EQUIV.	APLICAÇÃO
241896	4M1896	Delco-lado Pinhão M.A
244225	1.942.258	Cat. GM 4 e 6 polos.
245509	1.945.509	
242398	3S2398	Delco-lado coletor M.A
244538	7F4538	Cat. GM 4 polos
246462	826462	
248273	38273	
249968	1M9968	Delco-Intermediário
243484	1.923.484	M.A Cat GM 4 e 6 polos
243506	7F3506	Delco-lado coletor M.A.
249755	1.869.755	Cat. GM 6 polos

AUTOMÁTICOS



CASTELL 1024 – CAT 1M. 9982
 DELCO 1119803, 1119939
 Automático CASTELL tipo Delco Remy 24 V.
 Antigo pistão interno fixo.

CASTELL 1012
 DELCO 1118092, 1118094, 1118948.
 Automático CASTELL tipo Delco Remy 12V.
 Antigo pistão interno fixo.
APLICAÇÃO: GM antigo, etc.

CASTELL 001124 CAT. 4M-1812 DELCO 1.119.832
CASTELL 241812 CAT. 4M-1812 DELCO 1.119.848
CASTELL 249181 CAT. 1P-9181 DELCO 1.115.526
CASTELLEN 245123 CAT. 6N-5123 DELCO 1.115.554

Automático (solenóides) CASTELL tipo Delco Remy 24/32 Volts
 com contatos de liga de prata.

APLICAÇÃO: Cat. Todas, GM, Detroit, Terex, Wabco, Cummins, Marck,
 Komatsu e CASTELL.

CASTELL 001112 CAT. 7L-6586
CASTELL125556 DELCO 1.115.556
CASTELL 129851 1.119.951
CASTELL 129853 1.119.853
CASTELL 129862 1.119.862
CASTELL 129879 1.119.879

Automático (solenóides) CASTELL tipo Delco Remy 12 V com contatos em
 liga de prata.

APLICAÇÃO: CAT. Case-4490, Detroit 6V-53, outros imp, Cummins,
 Terex TS-14.

MOTORES DE ARRANQUE COLETORES

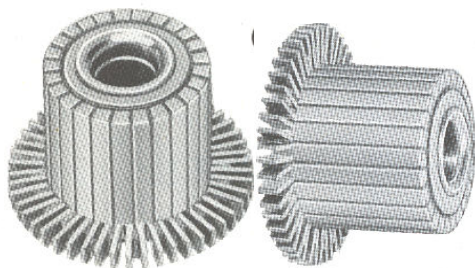

CASTELL APLICAÇÃO
 1031 Mercedes Benz 1111-J.D.
 1032 Mercedes Benz 1311/1513 – J.F.
 1050 Perkins, tratores, Fio redondo
 1051 Perkins, tratores Valmet, etc.
 1080 Buda, Caterpillar
 1085 Budão, Tratores Caterpillar
 1086 Detroit, Delco, Plainadeira.

ÊMBOLOS

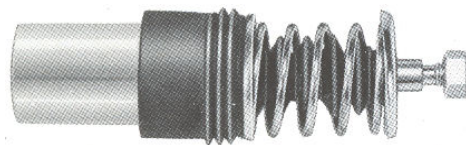

CASTELL 241855 CAT. 4M-1855 Delco 1948528
CASTELL 247606 CAT. 9M-7606
 Êmbolo (pistão) para automáticos CASTELL modernos
 CASTELL tipo Delco Remy.
APLICAÇÃO: Automáticos CASTELL modernos – Todos
 1112, 1124, 1.119.879, 832, 848, 4M-1812, etc . Cat. Terex,
 GM, Detroit, Cummins, Case, Komatsu, etc.



CASTELL 242250 – DELCO 1942250
 Êmbolo (pistão) do automático CASTELL tipo Delco
 1.115.510/540
APLICAÇÃO: Detroit 4.53 – Todos partida Delco/Remy

ENGRENAGEM PARA BÊNDIX

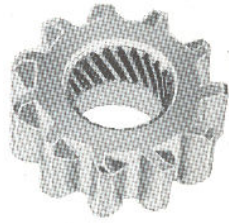

CASTELL	EQUIVALÊNCIA	APLICAÇÃO
149774	9S9774	966-A-33A/D6B-37A/955H-60A
241899	4M1899	977H-53A/D40D-78A/950-90A
247658	9M7658	988-87A/631-13G/637-65M
110146	800146	GM 4.71/6.71/Cummins
118533	1.948.533	GM 12.71/Terex/Michigan
249771	9S9771	D6C-71A/D4D-22C/955K-53H
240366	2S0366	951B-79H/966C-76J/621-23H
247952	9M7952	D8H.68A/D7E-79A/D8H46A/D9G-66A
120153	800153	Case 4490/D6C/82A/980A42H
128606	1.948.606	D7E-48A/621-23H/D9G 29N
240149	800149	Caminhões Ford/Chevrolet/Detroit
247921	1.947.921	6. V. 53 - GM
130001	Original CEN	Komatsu D50/D55C/Mot partida CASTELL
241899H	P/adaptação de partida elétrica direta CASTELL 24 V.	955A/H/D4D/12E/DW20/619/DW15
240366H	“	D7/D8H//D9G/D7E/D7-3T/D4-7V/D6-6V/8T – Moto/D318
120001H	“	Fiat – 60/70 C-I
241612	2Y1612	12F – c/motor de partida Bosh QD.
241722	2Y1722	D4D – c/motor de arranque.
		Bosh KG c/motor 2Y1234
242373	2Y2373	Cat. Todas c/motor de arranque KB Bosh.

MOTORES DE ARRANQUE

BOBINAS DE CAMPO

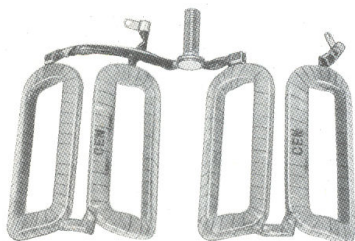

CASTELL	EQUIVAL.	APLI.
241839	4M1839	24V.
245496	1.945.496	24V.
128731	5L8731	12 V.P.
126386	1.945.386	12 V.P.

Bobinas para motor de arranque CASTELL tipo Delco Remy 12V. e 24V. – 4 polos
 APLICAÇÃO: Caterpillar, Terex, GM, Detroit, Case, Cummins, Dynapac, MF, etc.



CASTELL	EQUIVALÊNCIA	APLICAÇÃO
240324	7M324	24V.
245853	1.945.853	24V.
Bobina p/motor de arranque CASTELL tipo Delco Remy 24V. 32V. e 64 V. – 6 polos.		APLICAÇÃO:
Terex, GM, CAT. E Komatsu com partida CASTELL.		

TIPO BOSH

NUMERO	VOLTS	NoORIGINAL	APLICAÇÃO
21.401-P	2x24 V.	9968600501/2	FNM-Alfa D9.500/1100/LP1.520
21.402-P	2x24 V.	99686004401	Idem
21.503	4x12 V.	9001083188	Dodge Dart. Após 1973
21.507	4x6 V.	1004112032	Volks 1200/1300/1506 6 V.
21.607	4x12 V.	MT.M3/4	Simca Chambord – FNM - JK
21.701-P	2x12 V.	9268617901/2	Mercedes Benz LP - 321
21.702-A	2x12 V.	9968618901	Mercedes Benz LP - 321
21.703	4x12 V.	9001083187	Mercedes 1111/1113/1313 - outros
21.706-P	2x24 V.	9001084023/5	Carter/Fiat - Outros
21.707-A	2x24 V.	9001084024	Carter/Fiat - Outros
21.711	4x12 V.	1004112014	Maverick/Opala – 2500/DKW
21.712	4x6 V.	1004112030	DKW –Vermag/Dauphine
21.718	4x12 V.	900182037	Volks 1968/1972 – 12 V.
21.721	4x12 V.	2004112007	Volks – Todos após Abril 1972
21.724	4x12 V.	9001082052	Ford Corcel – Todos
21.726	3x1x12 V.	9001083121	Dodge Cart – até Dezembro 1972
21.727	4x24 V.	2004125036	KB FNM- Alfa 210 – após 1970 - Outros
21.730	4x12 V.	9001082238	Chevette/Dodge 1800/JK – 300 Ap. 73
21.734	4x12 V.	9001082267	Volks - Passat
21.732	4x12 V.		Ford 8 BR – Motos Perkins MWM
21.739	4x12 V.	9001083341	Mercedes JF
21.740	4x24 V.	9.001.083.491	Mercedes JF
21.737	4x24 V.	9.001.083.292	Mercedes AD78/MWM– 225–6 - JD

TIPO WAPSA

NUMERO	VOLTS	NoORIGINAL	APLICAÇÃO
21.016	2x6 V.	203.2	Willis – Aero/Rural até 11-1963
21.019	3x1x1x12 V.	203.1	Ford F-100/350/600 – Galaxie/LTD/Landau
21.024	4x12 V.	203.3	Ford 8 BR /Fendt/Massey Fergusson/Valmet
21.026	2x12 V.	203.9	Ford Maverick – 6 CC/Willys Aero/Rural
21.029	4x12 V.	203.12/18	Chevrolet – F-600 – Dodge – O/Perkins
21.733	4x12 V.	203.20	Ford Maverick 8 CC – Após 1973
21.511	4x6 V.	203.8	Volks – Todos 1962 a 1967
21.714	4x6 V.	203.4	DKW – Vermag/Dauphine – 6 V.
21.719	4x12 V.	203.11	Volks – todos 1968 a 1971
21.722	4x12 V.	203.10	DKW – Vermag – JK – após 1962 – 12 V.
21.612	4x12 V.	203.7	FNM- JK – 1960 a 1961
21.728	3x1x12 V.	203.13	Dodge Dart – Todos após 1969
21.729	4x12 V.	203.16	Volks – Todos – Após 1971 (MW-BL)
21.031	4x12 V.	203.12/18	Motor Perkins Moderno - Huster
21.738	4x12 V.	203.23	Detroit Wapsa

TIPOS DIVERSOS

NUMERO	VOLTS	NoORIGINAL	APLICAÇÃO
21.001	4x6 V.	MZ.3005.S	Dodge 1946/48 – Clark 1938/1953
21.002	4x6 V.	MZ.3005.B.S.	Clark 1940/49 – Dodge 1940/1952
21.009	2x6 V.	Búfalo	Willys Jeep/Rural até 1963 – 6 V.
21.025	2x12 V.	Búfalo	Willys Aero/Rural após 1964 (82549)
21.027	4x6 V.	Zancheta	Willys Jeep/Rural até 1963 (606-1)
21.112	2x6 V.	1921195/6	Chevrolet 1949/54 – DR – No pé
21.113	2x6 V.	1921607/8	Chevrolet 1930/48 – DR – No pé
21.115	4x12 V.	1929969/70	Chevrolet 1955/56 DR. Cater 49/59
21.123	4x12 V./24V.	1911217/21	Cater 1949/59 – Euclid 1940/56 DR
21.126	6x12V./23	1869743/789	Cater 51/53/69
21.128	3x1x12 V.	1935128	Chevrolet Passeio 61/53 Corvette 57/61 Canandense 57/61
21.136	4x12V./24 V.	1945496	Cater 59/65 – Euclid 1959/61 -DR
21.143	6x24 V./32V.	1945853	Cater 60/63 – GMC 1960/62 - DR
21.144	4x12 V.	1946386	Cater 54/65 – Mack 1963/65 - DR
21.145	4x12 V.	1955951	Allis Chalmers 61/64 – Case 62/64 - DR
21.205	2x6 V.	18.11083	Ford – 1932/35 – Ford Tractor - Mercury
21.206	2x1x12 V.	70.11083	Ford - 1956/64 – Lincoln/Mercury
21.207	4x12 V.	110828	Comt. Falcon – Fairlane - Meteor
21.316	4x12 V.	26072 – L	Fordson – Major/Massey Fergusson - Lucas
21.317	4x12 V.	GA – 45212 – L	Massey – Fergusson Tractor após 1957
21.501	4x6 V.	DWC 214 L 11 Z	Volks/Porche 47/54 - Bosch
21.605	4x12 V.	6234 – A	Simca Chambord até 1963 Ducellier
21.610	4x12 V.	6034 – B	Simca Chambord – após 64 - Pecker
21.131	4x12 V.	1946386	International TD 15 59/61
21.120	4x12 V.	1948248	Chevrolet Brasil até 64 no pé
21.127	4x12 V.	1933761	Chevrolet Brasil Apata após 64
21.386	4x12 V.		Detroit Delco
21.389	4x12 V.		CBT 2400 – Detroit esq. Todos 4.53

ESCOVAS

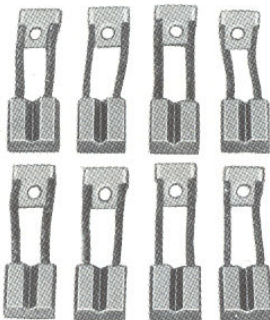

ESCOVAS PARA PARTIDA		
CASTELL	EQUIVALÊNCIA	APLICAÇÃO
241845	4M1845	DELCO 4 POLOS
244542	7F4542	
126839	2L6839	
246986	1.906.986	
246909	1.906.909	
240329	7M329	DELCO 6 POLOS
246989	1.906.989	
129056	5L9056	DELCO-CAT./GM 4.53
126987	1.906.987	DETROIT/DELCO
126990	1.906.990	
128470	4M8470	DELCO-CAT. 12V./HYSTER
129083	9B9083	
126945	1.906.945	
241799	2Y.1799	BOSCH CAT./MOTOR ARR. KB.
242401	2Y.2401	

ESCOVAS PARA DINAMOS

CASTELL	EQUIVALÊNCIA	APLICAÇÃO
247612	7F617	DELCO CAT. 20A/GM
243286	3S3286	
256979	1.906.979	
246911	1.906.911	
128421	4M8421	DELCO CAT./CHEVROLET
122506	1.932.506	
243102	5M3102	DELCO CAT.15A/GM
246404	1.946.404	
243250	5M3250	DELCO CAT. 20 A./GM
246406	1.946.406	

FOCINHOS

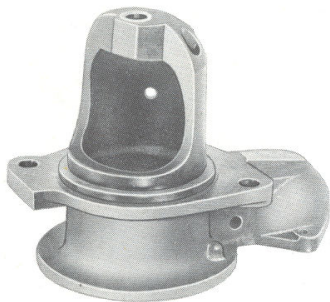

CASTELL 003672 Hyster 123671
Delco 1.964.430
Delco 127699 Hyster 137699
Focinho (mancal lado pinhão) p/partida.
CASTELL tipo Delco Remy (à prova de óleo).
APLICAÇÃO: Hyster todas gás, gasolina,
Diesel, com part. Delco Remy, Case.

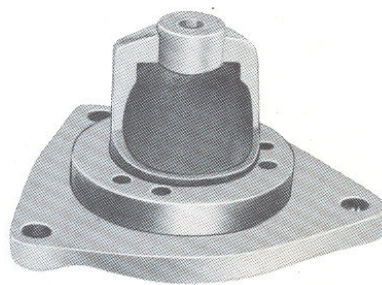

CASTELL 241852 KD 155
Focinho (mancal lado pinhão) para
motor de arranque CASTELL PS.6.
APLICAÇÃO: Komatsu D-155 com
Motor de arranque CASTELL 248473
KD-155.

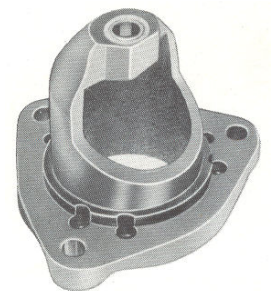

CASTELL 241852 KD-50
Focinho (mancal lado pinhão)
p/ motor arranque CASTELL
tipo Delco Remy.
APLICAÇÃO: Komatsu D-50,
D-55, todos com motor de
partida CASTELL.

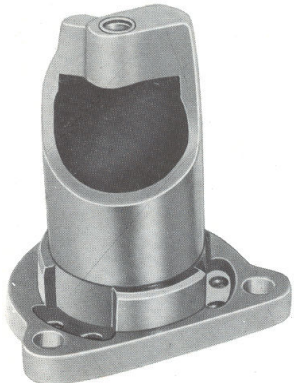

CASTELL 240334 CAT: 7M-0334
DELCO 1.951.257
Focinho longo (mancal L. pinhão)
Partida CASTELL tipo Delco 1P.9182,
3S.4458, 1.109.632, 3, 5, 41.
APLICAÇÃO: CAT. D-7, D-8, D-9,
988, 637, todos eixo longo.

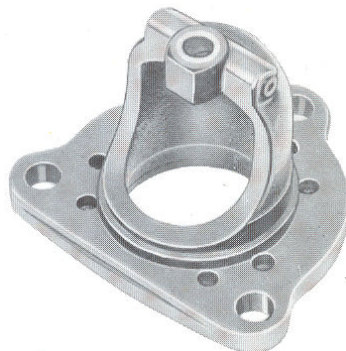

CASTELL 122242 DELCO 1.942.242
CASTELL 120995 DELCO 1.970.995
CASTELL 121987 DELCO 1.851.987
Focinho (mancal L. Pinhão) partida
CASTELL Detroit-Delco.
APLICAÇÃO: Detroit 4.53 todos
Caminhões e máquinas/CBT-2400,
Grove, Ban-Tan.

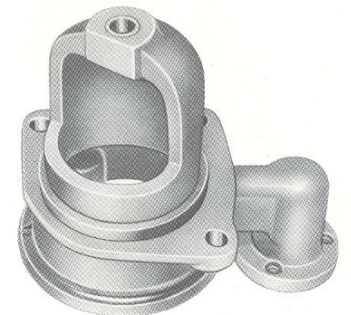

CASTELL 123095-B
BOSCH: 9.001.083.095
Focinho (mancal L. pinhão),
para motor de arranque
CASTELL Tipo bosch JD.
APLICAÇÃO: MBB-1.111,
1.113, OM 314, 321, 324,
352, todos c/partida JD.

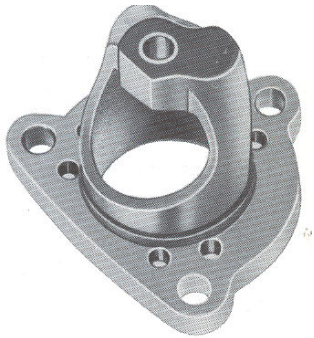

CASTELL 241852	CAT. 4M-1852	DELCO 1.949.606
CASTELL 240297	CAT.1S-0297	DELCO 1.951.837
CASTELL 247202	CAT. 9M-7202	DELCO 1.955.711

Focinho (mancal lado pinhão) motor de arranque CASTELL tipo Delco Remy.

APLICAÇÃO: CAT, todas com motor curto, GM, Detroit todos, Cummins Todos, Case-4490, Komatsu com M.A CASTELL, Terex, etc

MOTORES DE ARRANQUE FOCINHO INTERMEDIÁRIO

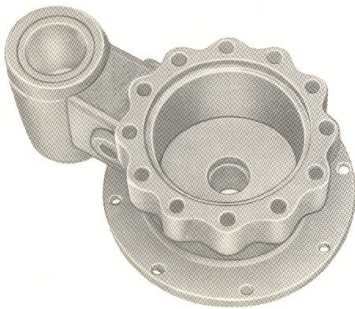

CASTELL 003675 HYSTER 123675
Mancal intermediário p/partida CASTELL
Tipo Delco 1107582, 136125, 172081.
APLICAÇÃO: Hyster – todas com partida
Delco, Case imp.

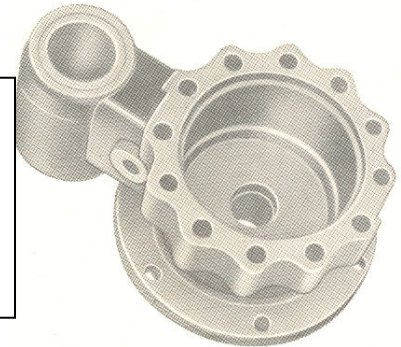

CASTELL 240333 CAT.7M-333
DELCO 1.945.857

Focinho intermediário (mancal) para
Partida CASTELL tipo Delco Remy.

APLICAÇÃO: Motores de arranque
Delco todos 6 polos, Cat. GM,
Detroit, Terex, Cummins, Komatsu
D-155 com part. CASTELL.

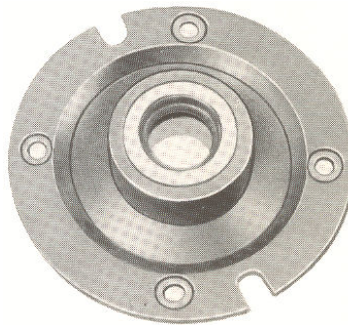

CASTELL 241850
DELCO 1.945.510

1.947.262, 1.951.069, 801.403
CAT. 4M-1850

Focinho intermediário (mancal) para
Partida CASTELL tipo Delco.

APLICAÇÃO: Partida Delco todas 4
Pólos. Cat, 959, 930 D-4, D-6, etc,
GM, Detroit, Terex, Cummins, Case
4490.

INDUZIDOS

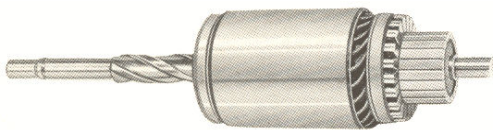

CASTELL 24305
BOSH 9.001.083.045

Induzido para partida CASTELL
tipo Bosh JD.

APLICAÇÃO: Malves, MBB-1111,
1113, CBT-1020, 1090, 1065, 1105,
MWM 225-6, Demisa Deutz, Massey.

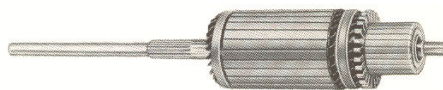

CASTELL 244329 – 24V.
DELCO 1.951.860

CAT. 7M-4339
Induzido para partida
CASTELL tipo

Delco Remy 4 polos longo.
APLICAÇÃO: Cat. 619

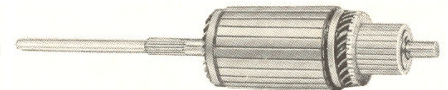

CASTELL 240323 DELCO 1.951.254

CAT. 7M-0323 – Induzido para
partida CASTELL tipo Delco longo
reforçado 6 polos. **APLICAÇÃO:**
Cat. D-7, D-8, D-9, 631, 637.

CASTELL 248651 DELCO 1.945.840

CAT. 7M-8651 – Induzido para partida CASTELL tipo Delco curto reforçado 6 polos.

APLICAÇÃO: Cat. 966-C, 637,120B, 631, 621, GM, 6.71, 8.71, 12.71. Cummins, Komatsu D-155 com partida CEN, Terex, GM, Detroit, TS-24.

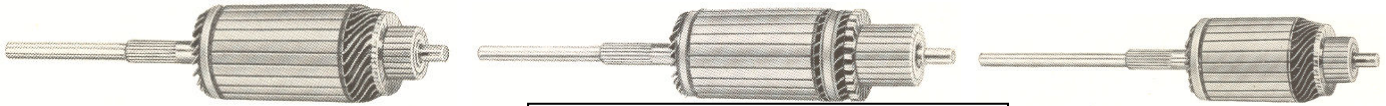

CASTELL 248877 – 24V. CAT 5L-887
 DELCO 1.967.044 – Induzido para Motor de arranque Delco Cat.
APLICAÇÃO: Cat. 955-L, 955-K, D-4 com motor Delco 4-esc. 2P-2502.

CASTELL	EQUIV.	VOLT.
126587	7L6587	12V
125881	8L-5881	12V
128206	8L-8206	12V
123597	9L-3597	12V
241868	4M-1868	24V
245500	1.945500	24V
121320	1.961.320	12V
125906	1.945906	12V
121868	Case 4490	

CASTELL 248877-F
 Induzido p/ motor arranque CASTELL 242502-F
APLICAÇÃO: Fiat-60/70 C-I, com partida elétrica Adaptada (KIT/CASTELL).

Induzido para motor de arranque CASTELL tipo Delco Remy 12, 24, 32 volts, 4 polos.

APLICAÇÃO: Caterpillar, Terex, GM, Detroit Case, Cummins, Dynapac e MF.

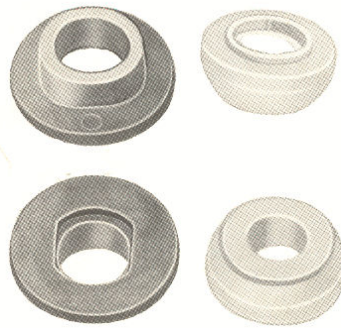
ISOLANTES

CASTELL	EQUIV.	APLICAÇÃO	CASTELL	EQUIV	APLICAÇÃO
244545	7F4545	p/suporte de escovas	241836	4M1836	Isolante Externo
		4M1846	241848	4M1848	
249523	1.909523	4 polos	243145	2N3145	Isolante do Bornr do suporte
242629	1H2629	Isolante da Bobina na carcaça	248687	1.918687	
242379	6L2379	Motor de arranque Delco	241847	4M1847	p/suporte de escovas
244873	1.914873		248690	1.918690	
246679	2L6679	p/suporte de 4 ou 6 polos	240332	7M332	7M330
245093	1.965093	Isolante meia lua ferradura	245850		6 polos
243380	3L3380	Isolante	243763	3N3763	Conj. De Isolantes p/M.A.
241838	4M1838	Interno de carcaça.			Delco/Cat compõe
245472	1.965472				3L3380/4M1847/4M1836

IMPULSORES DE PARTIDA (BENDIX)



CASTELL	EQUIV	APLIC.
100093	1941157/97360	Hyster, todas c/motor de partida Delco. Detroit 4.53
120051	19151180	Chevrolet, Ban-Tan, PH e Growe.
248036	8S8036	D6-C-71A/D4D-22C/977-K-46H
244708	2P4708	D5-51H/955K-53H/951B-79H
123158	9M3158	966-C-76J/950-43J/D5-82H
123827	6N3827	D6C-82A/621-23H/980A-42H
120068	800068	GM 4.71/6.71
246945	1.946.945	Terex/Michigan/8.71
240711	1.970.711	Allis Chalmers/12.71
127073	A.47073	Case-4490
244517	4N4517	D6C-99J/951B-86J/D4D-83J
241541	8S1541	120B-330G/941B-80H/D6C-17R Com partida Prestolite.

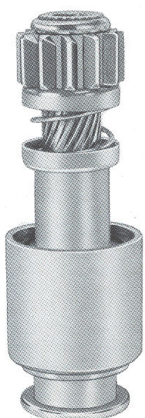

CASTELL	EQUIV	APLICAÇÃO
246372	5S6372	D8H-68A/D7E-79A/D8H-46A
249772	9S9772	D9G-66A/583H61A/D9G-29N
240077	800077	D7E-48A
247952	1.967.952	D7E
241764	7M1764	988-87A/631-13G/630B-14G
243344	2S3344	633C-66M/637-65M/983-38K
249773	9S9773	619C-61F/619C-62F/769B-99F
240075	800075	631-13G/983-38K
244174	1964174	633C-66M/637/65M



CASTELL	EQUIV	APLICAÇÃO
111857	4M1857	966 A-33 A/D6B-37A/955H-60A
242508	1P2508	977H-53A/D4D-78A/950-90A
248035	8S8035	12E-99E/D6B-44A/944-43A
243826	6N3826	933-42A/D333-34F/112F-46D
110066	800066	GM 4.71/6.71
244211	1894.211	GM 12.71/Terex
245487	1.945.487	Michigan/Allis Chalmers
110620	830620	Wabco/GMC/Cummins
247779	1.967.779	Detroit/Maritimo/8.71
240069	800069	Caminhões Ford/Detroit 6V.53
164214	1.894.214	GM/Detroit
247920	1.947.920	Caminhões Chevrolet/Detroit 6V.53
240711	1.970.711	Komatsu D50/D55 C/Motor de partida CASTELL



CASTELL	EQUIVALÊNCIA	APLICAÇÃO
246372H		D7/D8H/D9G
249772H		D7E/D7-3T
241764H		DW20/619/DW15
243344H	p/adaptação de partida elétrica	
249773H	direta CASTELL 24V.	
241875H		955/H/D4D/D/12E
243185H		D4-7U/D6-6U/8T-Moto D318

JOGOS DE REPAROS REPARO DO AUTOMÁTICO



CASTELL EQUIVAL.
121500 DELCO

APLICAÇÃO
Aut. 1115510/40/
Detroit 4.53 Chevrolet/
Ban-Tan/P e H/Growe.



CASTELL EQUIVAL. APLICAÇÃO
241816 4M1816 Automáticos CASTELL
245400 1.945.400 tipo Delco Remy,
248218 1.958.218 Todos.
243242 1.953.242

OBS: Com contatos em liga de prata.

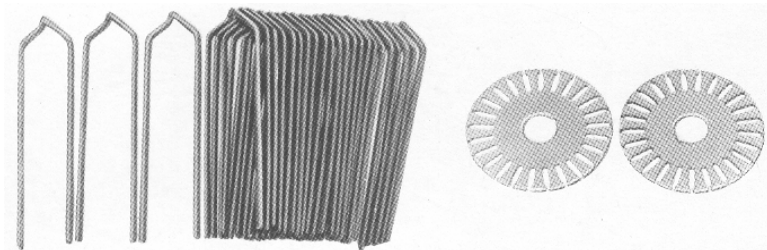

CASTELL
4000
4010
4050
4060

APLICAÇÃO
Mercedes Benz 1111 – Fio Chato.
Perkins, Valmet, etc – Fio chato.
Buda Caterpillar
Budão Caterpillar

GAIOLAS

DIVERSOS

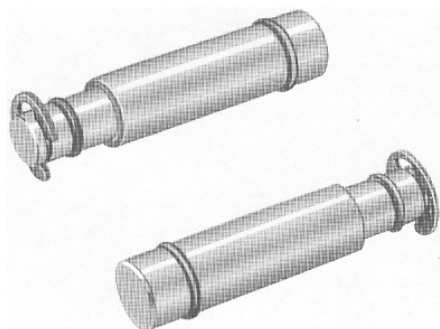

CASTELL 241854

DELCO 1.954.472 - CAT 4M-1854

Eixo da alavanca (garfo) para partida CASTELL tipo Detroit Delco/Cat.

APLICAÇÃO: Cat, Terex, Cummins, todos com Motor Delco ou CASTELL 4 e 6 polos.

CASTELL 242255 – DELCO 1.942.255

Eixo de alavanca (garfo) partida CASTELL tipo Detroit Delco.

APLICAÇÃO: Detroit 4.52, todos Caminhões Chevrolet, Frod e CBT 2.400.

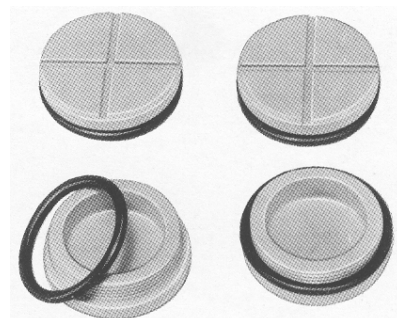

CASTELL 241831

DELCO 1.954.472 – CAT 4M-1831

Plug de inspeção para motores de arranque CASTELL tipo Delco todos.

JUNTAS

CASTELL EQUIV.		APLICAÇÃO
244913	7F4913	Junta de Borracha p/o
244490	9S4490	Reparo do Automático Delco.
246053		
241851	4M1851	Junta de Borracha.
245476	1.945.476	
240024	1M24	Junta do Mancal Dianteiro.
240025	1M25	Junta do Calço Adaptador p/955 D4-Moto.

CONETORES

CASTELL	EQUIVALÊNCIA	APLICAÇÃO
241841	4M1841	Delco GM – 4 polos.
245468	1.945.468	
240326	7M326	Delco – GM – Cat. 6 polos
245862	1.945.862	
242800	4M2800	Delco – Automáticos CASTELL/ Caterpillar/GM/Todos.
246051	1.906.051	
245716	1.915.716	
241849	4M1849	Cabo de ligação Delco neg. p/motores de arr. Cat. tipo Delco.
249973	1M9973	
243236	1.953.236	
248675	1.908.675	

REPAROS

CASTELL	EQUIVALÊNCIA	APLICAÇÃO
243763	3N3763	Conjunto de Isolantes para motor de arranque Delco. CAT. Todos – Vide Isolantes.
243429	2H3429	Trava para o êmbolo e Eixo do garfo
245235	9.415.235	
242729	4L-2729	Arruela do encosto do Bêndix.
241644	1.911.644	
249971	1M9971	Arruela calço Intermediária.
246466	1.936.466	p/motor de Arranque Delco.
241831	4M1831	Plug (tampão) de Inspeção das escovas para motor de Arranque
245356	1.945.356	Platô lado coletor para Dínamo.
243106	5M3106	Delco-Cat.
248277	1.948.277	Platô lado polia p/Dínamo.
243116	5M3116	Delco CAT.
248274	1.948.274	Platô lado polia, Guia do Rolamento p/Dínamo-Delco CAT.
243118	5M3118	Tampa, acoplamento p/motor de arranque KG Bosch.
246632	1.946.632	Embregem conjunto p/motor de arranque KB Bosch. Todas Cat. C/ motor Bosch.
242036	2Y2036	
240133	2Y2386	

RETENTORES

CASTELL	EQUIVALÊNCIA	APLICAÇÃO
246392	2D6392	Anel para eixo do garfo
244373	1.914.373	Delco – lado trava.
241023	1H1023	Anel para eixo do garfo
241805	1.921.805	Delco.
246778	2F6678	Mancal Intermediário/Delco.
248047	1.918.047	
248163	2J8163	Delco/O’Ring, M. A
245860	1.945.860	6 polos.
240189	4M0189	Delco – O’Ring M.A
246272	1.916.272	4 polos.
241829	4M1829	Delco/Guarda-pó para Automático Cat.
240107	801077	
242257	1.942.257	
242225	8S8225	Prestolite – Cat.
242376	2Y2376	Bosch – Cat – c/M. A. KB

PARAFUSOS DE CONTATO

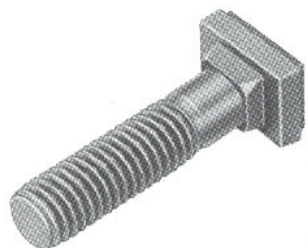

PARAFUSOS

CASTELL	EQUIVALÊNCIA
240379	3F379
243463	3F3463
249298	9F9298
241802	1G1802
243377	3L3377
249235	3F9235
249763	809763
245556	7f4556
244869	1.914.869
243622	6H3622
240611	1.930.611
241833	4M1833
248536	1.948.537
241086	1P1086

MOLAS

CASTELL	EQUIVALÊNCIA
241892	4M1892
243512	7F3512
241785	1.861.785
249953	1M9953
241918	4M1918
249770	9S9770
240065	800065
243242	1.943.242
241856	4M1856
247609	9M7609
248521	1.948.521
248471	4M84171
246622	1.926.622
125620	1.945.620
243103	5M3103
247890	1.947.890
241815	4M1815
245402	1.945.402

CASTELL 241835

CAT. 4M-1835, 7N-909 DELCO 1.906.049

CEN 244906

CAT. 7F-4906, 7N-0998, DELCO 1.953.244

Parafuso de contato (com pastilha de liga de prata).

APLICAÇÃO: Automáticos CASTELL tipo Delco Remy

Todos (1.119.879, 832, 848, etc) 4M-1812, 1P.9181, 6N-5123, etc. CASTELL-1112, 1124, 1012 e 1024.

APLICAÇÃO

Parafuso para Sapata Polar para motor de arranque e Dínamos Delco, todos.

Parafuso de ligação das tampas para Dínamo Delco (Tirante)

Parafuso que fixa as tampas do motor de arranque Delco 4 e 6 polos.

Parafuso que fixa o automático no motor de arranque Delco

Parafuso Allen longo que fixa o Mancal Lado Pinhão.

Parafuso de ligação das tampas do alternador Prestolite.

APLICAÇÃO

Para suporte de escovas 4 e 6 polos – Cat./GM

Para Bendix 4 e 6 polos – Cat./GM

Para Êmbolo – Cat./GM

Para Cat./Detroit 4.53 Chevrolet

Para Dínamo – Cat./GM 15A

Para disco do automático Cat./GM.

SUPORTES DE ESCOVAS

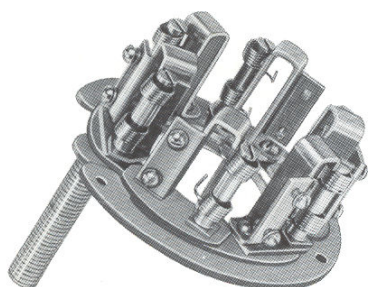

CASTELL 240330

CAT. 7M-330 – DELCO 1945849

Suporte de escovas para partida CASTELL tipo Delco 6 polos.

APLICAÇÃO: Cat. D-7, D-8, D-9, 621, 631 Todas com part. 6 polos, GM, Detroit, Terex, Cummins e Komatsu.

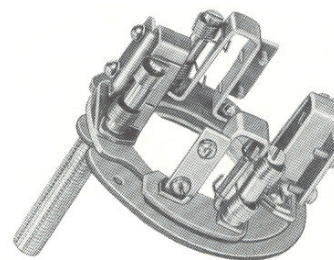

CASTELL 241846 – CAT. 4M-1846 – DELCO 1948515

CASTELL 247623 – CAT. 9M-7623

Suporte de escovas para motor de ar CEN tipo Delco Remy 4 polos – 8 escovas.

APLICAÇÃO: Cat. Todas com motor Delco 4 pólos, GM, Detroit todos 12 e 24 V. com motor Delco 4 polos. Cummins, Komatsu, Case 4490, etc.

TAMPAS

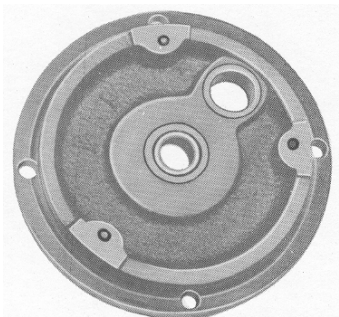

CASTELL 241844 CAT. 4M-1844 DELCO 1.951.073

Tampa tras. (mancal lado escovas) para motor de Arranque CASTELL tipo Delco Remy.

APLICAÇÃO: Motores de partida Delco ou CASTELL/CAT. Todas com M.A 4 polos. Case-4490 Terex, GM, Detroit, Cummins, Dyynapac, Komatsu, etc.

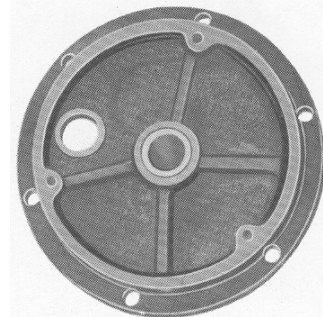

CASTELL 240328 CAT. 7M-328 DELCO 1.945.847

Tampa tras. (mancal L. Suporte esc.) motores de arranque CASTELL tipo Delco 6 polos.

APLICAÇÃO: Cat. D-7, D-8, D-9, GM, Detroit, 8.71, 12, 71, Cummins, Komatsu, Terex, Wabco.

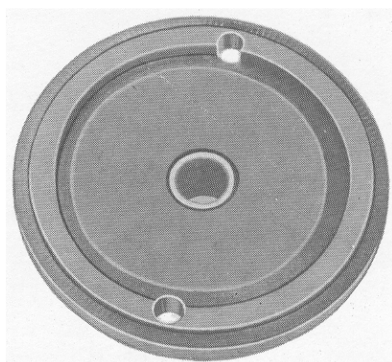

CASTELL 120344 HYSTER 97344, 236065 DELCO 1.928.966

Tampa (mancal L. Escovas) para motor de arranque CEN tipo Delco 1.107.582, 136. 125, 172.081

APLICAÇÃO: Hyster todas com partida Delco, Case.

CARCAÇAS

CARCAÇAS COM SAPATAS E JOGO DE BOBINA

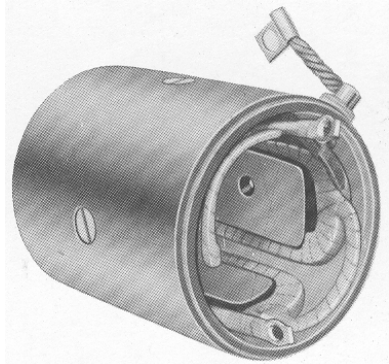

8000	Carcaças completas – Perkins todos – 12V.
8100	Carcaças completas – Fiat-AD-7. JD-24V.
8200	Carcaças completas – Malves MD-700 – 12V
8203	Carcaças completas MBB – 1111/1113 – JD - 12V
8500	Carcaças completas – Delco 4 polos – 24V
8506	Carcaças completas – Delco 4 polos – 12V
8507	Carcaças completas – Delco 6 polos – 24V
8600	Carcaças completas – Bosch KB todos – 24V

ALTERNADORES

CONJUNTOS COMPLETOS

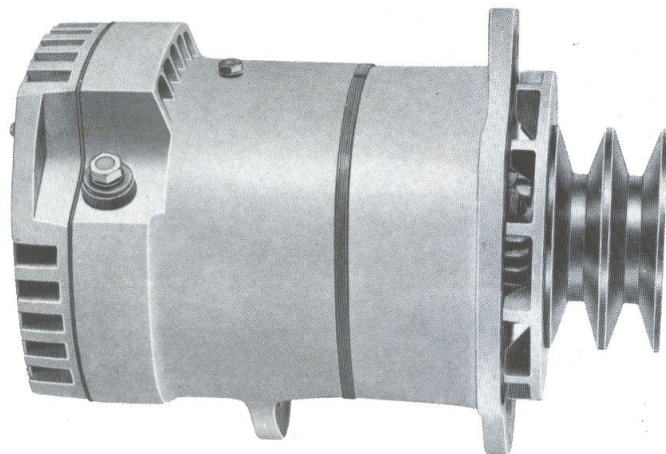

CASTELL 249088 – 24V. – 50 A.
DELCO 1.117.226, 1.117.239, 1.117.229, 1.117.243,
1.117.236

CAT: 5S-9088

Alternador CASTELL tipo Delcotron (sem escovas)
com Regulador eletrônico interno.

APLICAÇÃO: CAT, Terex original CASTEL,
Detroit, Cummins, Wabco, Detroit, etc.

CEN 126698 – 12V. 75 A (neg.)

DELCO 1.117.228, 1.117.242

CAT: 5S6698

Alternador CASTELL tipo Delcotron (sem escovas)
com regulador interno.

APLICAÇÃO: CAT. D-348, GM, Terex,
Cummins, Detroit.

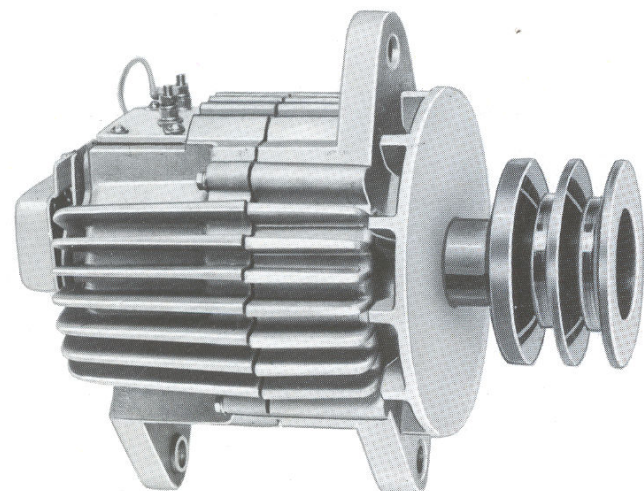

CASTELL 241204 CAT. 2P-1204 24V.19 A.

CASTELL 241698 CAT. 2P-1698

CASTELL 244070 CAT. 9S-4070

Alternador CASTELL tipo Prestolite totalmente
blindado com regulador de voltagem eletrônico
intergrado no conjunto.

Substitui: 6N-9294, 2Y-2194, 95, 1.100.077,
1.100.078

APLICAÇÃO: Caterpillar todas com alt.

Prestolite, Komatsu com alt. CASTELL, etc. D-4,
D-6, D-7, D-8, 941,955.

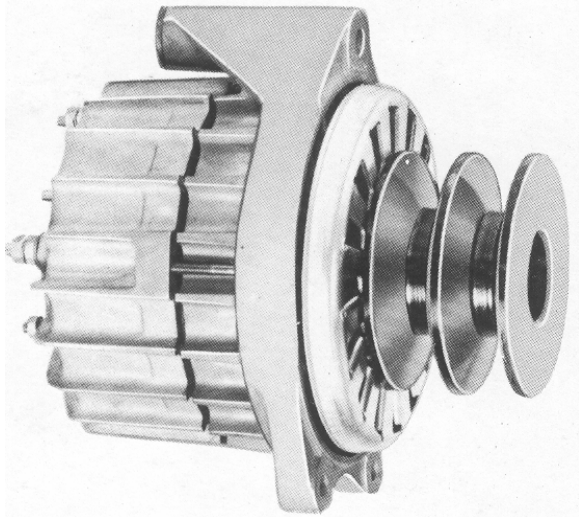

CASTELL 242490	CAT.2Y-2490	28V. 21A.
CASTELL 242935	CAT.2Y-2935	28V. 21A.
CASTELL 242936	CAT.2Y-2936	28V. 21A.
CASTELL 242940	CAT.2Y-2940	28V. 21A.
CASTELL 242941	CAT.2Y-2941	28V. 21A.

Alternador CASTELL tipo Bosch 9120080049, 52, 53, 85 e 94.
APLICAÇÃO: Cat. Todas com alt. Bosch, D-4-D-E, D-6-C-D, Moto 120, 140, 930, 966, Komatsu, D-65A/E.

CASTELL 240045	BOSCH 9.120.080.040	14V. 23A.
CASTELL 240057	BOSCH 9.120.080.057	14V. 23A.
CASTELL 240079	BOSCH 9.120.080.079	14V. 23A.

Alternador CASTELL tipo Bosch completo.
APLICAÇÃO: Valmet 62, 65, 85 e 110; Brasilitalia 300; MWM D-255/3, 4 e 6; Empilhadeiras Yale, todas com alt. CASTELL Malves com alt. CASTELL

CASTELL CB-1432-K	14V. 23 A.
--------------------------	-------------------

YALE 7.113.158-00

Alternador CASTELL Original Yale. Totalmente blindado.
APLICAÇÃO: Empilhadeiras Yale, todas Diesel, Gasolina e Gasolina e Gás. A partir de Janeiro/82.

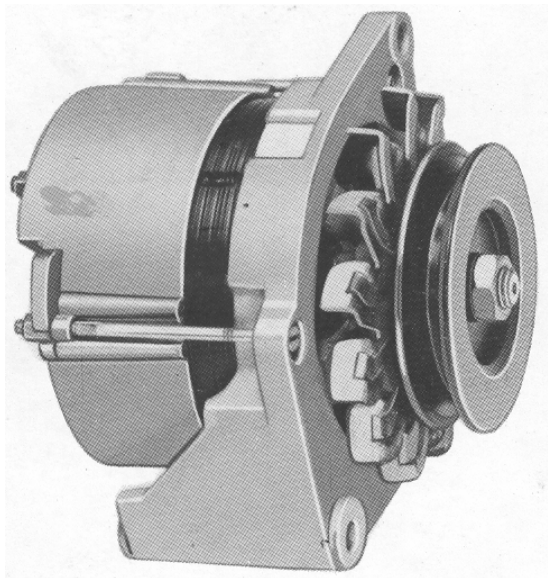

CASTELL 140020	BOSCH 9.120.080.020	14V. 35A.
CASTELL 140022	BOSCH 9.120.080.022	14V. 35A.
CASTELL 140031	BOSCH 9.120.080.031	14V. 55A.
CASTELL 280035	BOSCH 9.120.080.035	28V. 35A.
CASTELL 280039	BOSCH 9.120.080.039	28V. 21A.

Alternadores CASTELL tipo Bosch.
APLICAÇÃO: CBT, MBB, Fiat, Scania e MWM. Consultem-nos outros modelos que não constem neste catálogo.

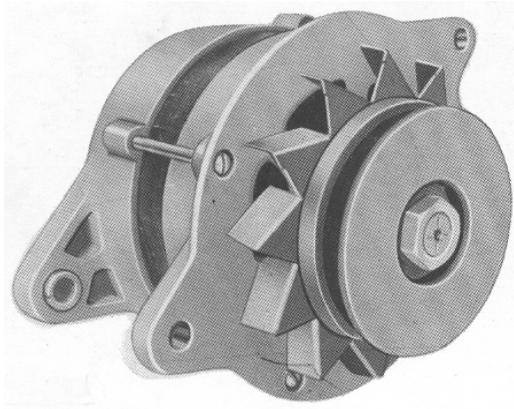

ALTERNADORES CEN TIPO WAPSA

CASTELL	WAPSA	APLICAÇÃO
244007-14V.-30A.	AGB-7	Chrysler Caminhões Perkins
244022-14V.-30 A	AGB-22	Ford Caminhões Perkins
244046-14V.-30A	AGB-46	Empilhadeiras Hyster c/motor Perkins
244046-28V.-15A.	APC-2/APC-4	Caterpillar moto niveladora 12E até Dez/72
241201-14V.-27 A.	APK-1	Valmet – Tratores c/saída p/tacômetro
242406-28V.-20 A.	AWC-6	Caterpillar moto niveladora 120B/D-6/3306
242407-28V.-50A	AWC-7	Veículos c/equipamento elétrico de elevado consumo
242408-28V.-50 A	AWC-8	Caterpillar D-4D/D-6D/ 930/966-C
242411-28V.-50 A	AWC-11	SAAB-Scania Veículos Militares
242414-28V.-15A.	AWC-14	Caterpillar moto niveladora 120-B
242415-28V.-15A	AWC-16	CAT. D-4D/D-6D/930/966C

COMPONENTES:

DISSIPADORES

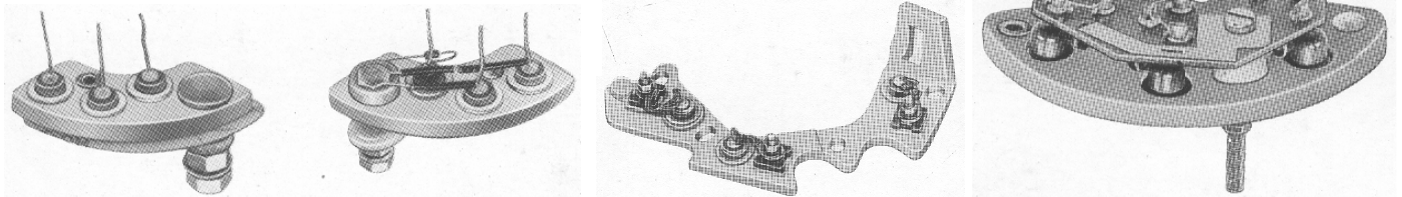

CASTELL 241719 – Posit. CAT. 2P2719

CASTELL 241720 – Neg. CAT. 2P1720

CASTELL 241076 – Posit. CAT. 1P1076

CEN 241077 – Neg. CAT. 1P1077

Retificador (Posit./Neg.) para alternadores
CASTELL Prestolite (24V. 19 A, 24, 32V-65A)

APLICAÇÃO: Cat. Todas com alt. Plite,
Komatsu com alt. CASTELL.

CASTELL 242292 – CAT. 9S2292 – DELCO 1971670

Retificador (Positivo) do alt. CASTELL tipo Delcotron.

APLICAÇÃO: Cat. Todas c/Alternador 5S9088,
Terex, GM e Detroit.

CASTELL 243336 – CAT. 2Y-3336

BOSCH 9.121.080.374

Retificador positivo completo para
alt. CASTELL

tipo Bosch Blindado.

APLICAÇÃO: Cat. Todas c/alt. Bosch,
Komatsu, D-65/A-E, Yale, Malves com
alternador CASTELL.

ESTADORES CASTELL-TIPO DELCO- REMY-PRESTOLITE-CAT

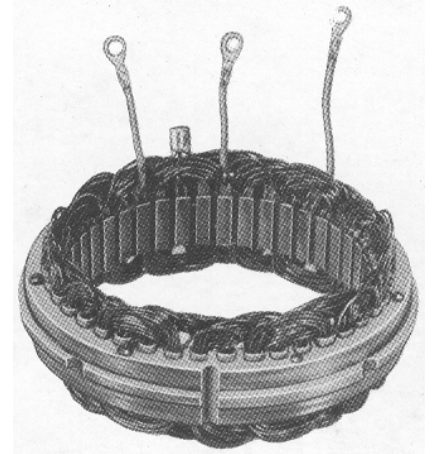
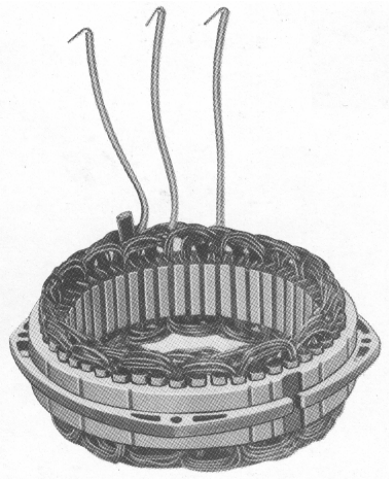

CASTELL	EQUIV	VOLT./AMP.
242004	9S-2004	24V./50 A.
123451	9S-3451	12V./75 A.
241465	1.971.465	24V./50 A.
128892	1.969.892	12V./75 A.

CASTELL 8536 – 12V. 37 A
 DELCO 1.959.381
 Estator para alt. CASTELL tipo
 DELCO 7.322.111
APLICAÇÃO: Chevrolet Brasil, todos
 caminhões após 67, D-60, D-70, Perkins.
CEN 8539 – 12V. 42.
 DELCO 1.971.639 – 1.971.986
 Estator para alt. CASTELL tipo
 Delco/Detroit com regulador interno.
 5.105.087, 1.100.542, 46, 48.
APLICAÇÃO: Detroit 4.53 todos CBT
 2400, Case 4490, Opala Moderno.

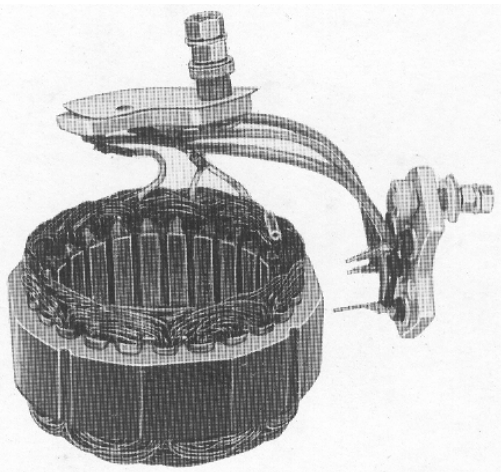

CASTELL 241709 – 24 V. 19 A. – CAT. 2P-1709
CASTELL 241078 – CAT. 1P-1078
 Estator com retificadores para alternador CASTELL tipo
 prestolite "USA".
APLICAÇÃO: Caterpillar todas com alt. Prestolite
 1P-1204, 2P-1698, 9S-4070

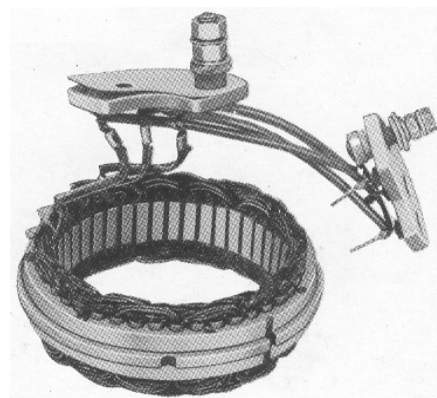

CASTELL 8538 – 12V. 28/32 A.
 DELCO 3.472.383 – 7.332.368/367
APLICAÇÃO: Chevette após 73, Opala
 Após 75.

CASTELL 121709-C 12V. 90 A.
CASTELL 241709-C 24V. 65 A.
CASTELL 321709-C 32V. 50 A.
 Estator para Alternador CASTELL
 246504, 12, 24 e 32V.
APLICAÇÃO: Veículos c/Equip.
 Elétricos de Elevado consumo.

CASTELL	NoDELCO	VOLTS/AMP.	APLICAÇÃO
8536	1.959.381	12V. 37A.	Chevrolet-Brasil, Caminhões após 1967
8538	7.332.367	12V.28-32A.	Chevette após 1973, Opala após 1975, Delco - Arno
8538	3.472.383	12V.28-32A.	Vide 7.332.368
8539	1.971.639	12V.42A.	Motor Detroit Nac. – Todos
	1.971.986	12V.42A.	Vide 1.971.639

ESTADORES`-CASTELL TIPO-BOSCH

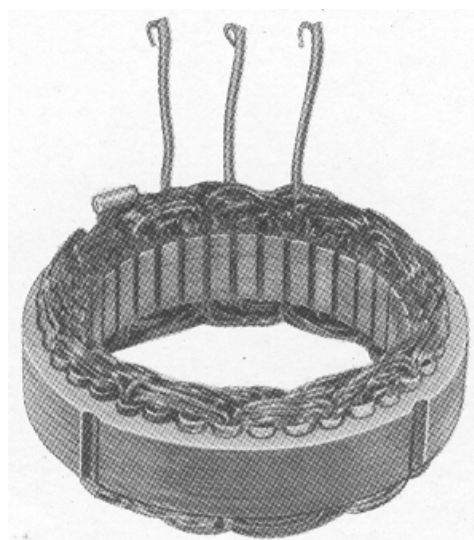

CASTELL 8801 14V. 55A.
 BOSCH 1.125.045.000
 Estator p/alt Bosch.
 9.120.080.031, 77, 61 e 83.
APLICAÇÃO: Scania, D-11-A, Case 2470, Fiat Diesel, VW
 Export, MBB-OM 352-A

CASTELL 8805 14V. 55A.
 BOSCH 1.125.045.030
 Estator para alt. Bosch.
APLICAÇÃO: VW-Passat após 75.

CEN 8802 28V. 35A.
 BOSCH 1.125.045.002 e 1.124.229.026
 Estator para alt. Bosch 9.120.080.035, 16, 71 e 82.
APLICAÇÃO: Scania, FNM, Fiat tratores e CTA.

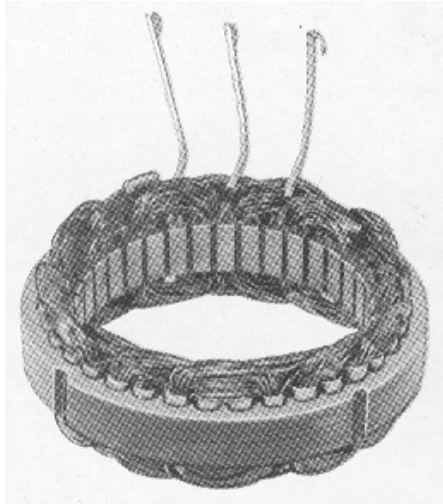

CASTELL 8800 14V. 35A.
 BOSCH 1.124.229.025 e 9.121.080.090
 Estator para alt. CASTELL tipo Bosch 9.120.080.020, 22, 27, 4, 54, 57, 66, Etc.

APLICAÇÃO: MBB todos 14V. 35A., Toyota VW 1600, HW, Massey Fergusson, Fiat, Alfa, MWM, Valmet, etc.

CASTELL 8804 14V. 35A.
 BOSCH 1.125.045.010
 Estator para alt. Bosch 9.120.080.056 e 0.120.489.532.
APLICAÇÃO: Passat, Fiat – todos.

CASTELL 8803 28V. 17/21A.
 BOSCH 9.121.080.401 – 9.121.080.246
 Estator para alt. CASTELL tipo Bosch 9.120.080.038, 39, 51 55, 58, 085 e 094, blindados ou não.
APLICAÇÃO: CAT. Todas com alt. Bosch, Fiat AD-7-B, Komatsu, MBB-1924 / 2624, OM-355 e MWM.

CASTELL NoBOSCH	VOLTS/AMP.	APLICAÇÕES
8800 1.124.229.025	12V. 35A.	Vide 9.121.080.090
8800 9.121.080.090	12V. 35A.	Corcel, Dodge Caminhões DKM-JK 2150 Merc. Benz Toyota, Variant, Simca Regente, Willys: Aero/rural.
8801 1.125.045.000	12V. 55A.	Mercedes – caminhões, ônibus – Magirus 6/8 cc, Ônibus FNM – D1100 - Ônibus Fiat – Tratores – CTA – Embraer
8802 1.125.045.002	24V. 35A.	Aviões SAAB – Scânia - Vabis
8802 1.124.229.026	24V. 35A.	Vide 1.125.045.002
8803 1.125.080.401	24V. 17A.	FNM – Após 1973, Fiat Tratores
8803 9.121.080.246	24V. 17A.	Vide 9.121.080.041
8804 1.125.045.010	14V. 35A.	Passat após 1975
8805 1.125.045.030	14V.55 A.	Passat após 1975

ESTADORES`-CASTELL Tipo-Wapsa

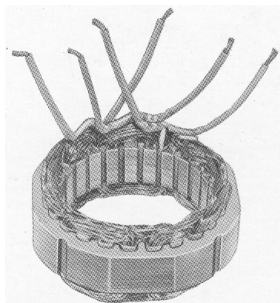

CASTELL 8903 24V. 19 A WAPSA 407.10
 CAT 2Y.1691.
 Estator para alt. Wapsa AWC 6 e 8 (2Y-1918, 19, 2094 e 95)
APLICAÇÃO: CAT.120B, D4-D, D6-D, todas
 Com alt. Wapsa

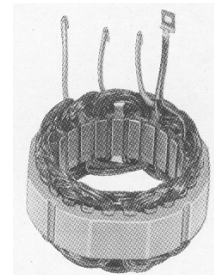

CASTELL 8902 14V. 55 A
 WAPSA 407-7.
 Estator para alt. Wapsa – AGM- 2, APM-2
APLICAÇÃO: MBB ônibus após maio 74 e Magirus.

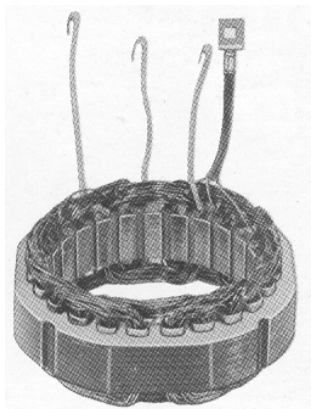

CASTELL	NoWAPSA	VOLTS/AMP.	APLICAÇÃO
8900	407-2	12V.30 A.	Corcel ST/DKM-JK–Ford-F100/F350/F600 Caminhões – Maverick Willys: Aero rural
8901	407-1	12V.40A.	Corcel GT/Dodge Dart – Caminhões – Ford Galaxie/LTD – Ford Maverick 8 cc Simca/Regente – Esplanada
8902	407-7	12V. 55A.	Magirus/Mercedes – Ônibus
8903	407-10	24V. 20A.	Trator Caterpillar.
8904	407-5	12V. 30A.	Ford F-600/750 Dodge p/700 p/900-Clark/Eaton
8905	407-6	24V. 15A.	Trator Caterpillar Fiat CBT

CASTELL 8900 14V. 30A. WAPSA 407-2

Estator para alt. Wapsa AGB-2/14, APB-2/14, Etc, todos 14 V. 30A.

APLICAÇÃO: Ford Corcel, Belina, Maverick; Willys, Pick-Up, Feep, Rural; Caminhões Clarck E Valmet.

CASTELL 8904 14V. 30A. WAPSA 407-5

Estator para alt. Wapsa AGB-7,1 6, 17, 18, 39 e 50 ER.

APLICAÇÃO: Chrysler caminhões, Perkins 6357/8, Ford Maverick, Corcel II e Belina. Clark empilhadeiras 300 CHY 40, 50 e 60.

CASTELL 8901 14V. 40A. WAPSA 407-1

Estator para alt. Wapsa AGB 11, 22, 27 e 43. APB 1, 3, 11 e 15. AGF-1 (todos 340A) Ford Corcel GT, F 7000, FT-7000, Maverick Táxi, Hyster empilhadeiras, Chrysler caminhões, Perkins e Galaxie.

ALTERNADORES

ROTORES-CASTELL Tipo Delco-Remy-Prestolite-Cat

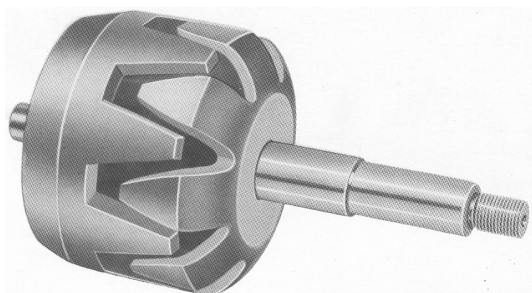

CASTELL 242302 CAT.9S2302 DELCO 1.968.904

Rotor do Alt. CASTELL tipo Delcotron

APLICAÇÃO: CAT. Todas c/Alternador 5S9088, Terex, GM, Detroit, todas c/Alternador 1.117.236



CASTELL 242248 CAT. 9S2248 DELCO 1.969.133

Bobina do rotor alt. CASTELL tipo Delcotron (sem escovas) 5S-9088, 1.117.236, 238, 239 e 243.

APLICAÇÃO: CAT, todas com alt. 5S-9088, Terex, GM, Detroit, todos com alt 1.117.236.

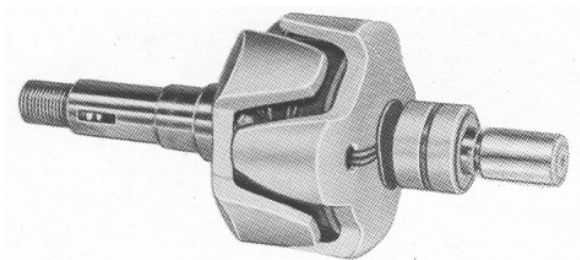

CASTELL 241226 CAT. 6N-1226
CASTELL 241185 CAT. 1P-1185
CASTELL 246167 CAT. 2P-6167
 Rotor para alternador CASTELL tipo Prestolite "USA"
APLICAÇÃO: CAT > todas com alternador Prestolite
 Ou CEN, Komatsu com alt. CASTELL, etc.

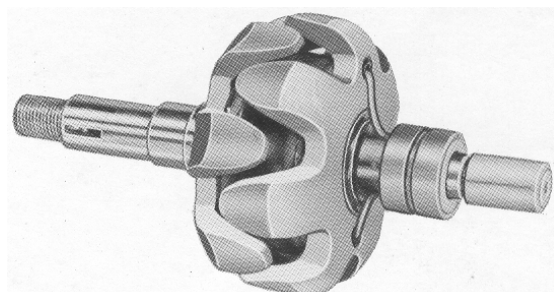

CASTELL 326.167 24/32V. 65 A.
 Rotor para alternador CASTELL 246504, 326504.
APLICAÇÃO: Caterpillar, GM, Detroit, Cummins,
 com alt. CASTELL.
CASTELL 126267 12V. 90 A.
 Rotor para alternador CASTELL 126504
APLICAÇÃO: Veículos de elevado consumo com
 Alt. CASTELL.

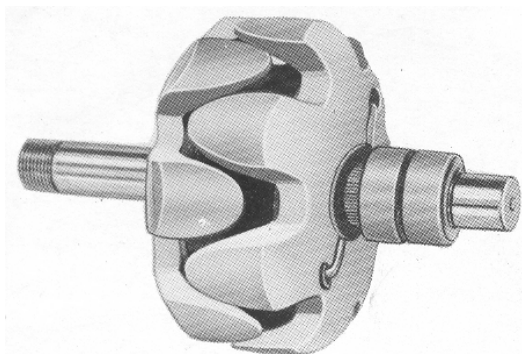

CASTELL 12679 12V. 37A. DELCO 1.946.679
 Rotor para alternador Delco.
APLICAÇÃO: Chevrolet Brasil, Caminhões D-60/70, após 67.
CASTELL 12680 12V. 42A.
 Rotor para alternador Delco Detroit.
APLICAÇÃO: Detroit, Veículos Importados e Case 4490.

SUPORTES DE ESCOVAS

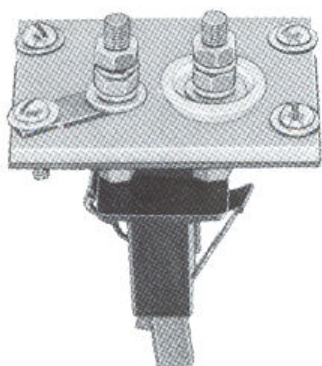

CASTELL 241145
 CAT 1P.1145
 Suporte de escovas completo para alt.
 CASTELL tipo Prestolite.
CASTELL 241137
 CAT. 1P.1137 só o suporte.

ANÊIS COLETORES

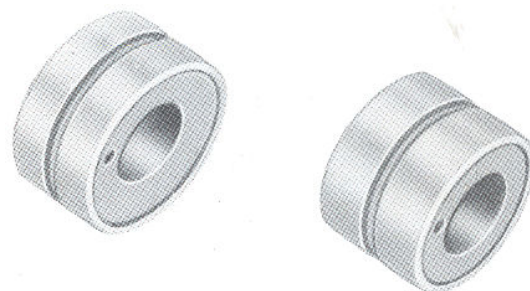

CASTELL 2000 – Bosch/Todos.
CASTELL 3000 – Wapsa/Todos.

JOGOS DE REPAROS

DIVERSOS P/ALT. CEN TIPO DELCOTRON

CASTELL 242291 DELCO. 1971672 Diodo positivo	CAT. 9S2291
CASTELL 242395 DELCO 7451640 Rolamento de Roletes	CAT. 9S2395
CASTELL 242242 DELCO 7451641 Bucha do Rotor	CAT. 9S. 2242
CASTELL 245721 DELCO 908055 Rolamento lado Polia	CAT. 2F5721
CASTELL 242389 DELCO 1969002 Borne de Saída (macho)	CAT . 9S.2389
CASTELL 242012 DELCO 197674 Borne da Carcaça (fêmea).	CAT. 9S2012
CASTELL 242261 DELCO 1968885 Colar (lado polia)	CAT. 9S2261
CASTELL 242254 DELCO 19688890 Arruela Calço (lado polia)	CAT. 2254
CASTELL 244821 DELCO 9418881 Porca do Rotor.	CAT. 2K4821
CASTELL 247621 DELCO 1905406 Arruela (lado polia) do Ventilador.	CAT. 7F7621

CASTELL 242393 DELCO 1971671 Diodo negativo	CAT. 9S2393
CASTELL 242252 DELCO 1968891 Defletor	CAT. 9S.2252
CASTELL 242391 DELCO 1958509 Retentor (lado polia)	CAT. 9S.2391
CASTELL 242256 DELCO 1966554 Junta (lado polia)	CAT. 9S. 2256
CASTELL 242396 DELCO 1968990 Bucha da Orelha do Alt.	CAT. 9S.2396
CASTELL 242262 DELCO 1970395 Junta (lado diodos)	CAT. 9S.2262

TIPO PRESTOLITE

CASTELL 241080 Retentor	CAT. 1P1080
CASTELL 241713 CASTELL 241714 Retentor	CAT. 1P1713 CAT. 2P1714
CASTELL 241130 Escova	CAT. 1P1130
CASTELL 243228 Escova.	CAT. 2Y3328

POLIAS CEN PARA ALTERNADOR

CASTELL	EQUIVAL.	APLICAÇÃO
248331	8M.8331	CATERPILLAR
245147	9M.5147	CATERPILLAR
247342	1N.7342	CATERPILLAR
248225	1N.8225	CATERPILLAR
248226	4N.8225	CATERPILLAR
248090	4N.8090	CATERPILLAR
246885	4N.6885	CATERPILLAR
248091	4N.8091	CATERPILLAR
243957	1P.3957	CATERPILLAR
244343	1P.4343	CATERPILLAR
245165	2P.5165	CATERPILLAR
246265	2P.6265	CATERPILLAR
420024	3P.0024	CATERPILLAR
244701	1S.4701	DUPLA = CAT. 988/621/631 etc.
245051	5S.5051	CATERPILLAR
247609	5S.7609	DUPLA FINA CAT. 955K/L Outras
249080	5S.9080	DUPLA LARGA CAT 955K/L Outras
246129	9S.6129	DUPLA LARGA D-6-955K/966-C e outras
241697	2Y.1697	DUPLA PARALELA CAT. D-4-D/MOTO 120-B
241916	2Y.1916	DUPLA PARALELA CAT D-6-C/MOTO 120-B
243315	2Y.3315	DUPLA PARALELA CAT. C/ALT. Bosch D-6-C/MOTO 120-B/966-C/3306
243337	2Y.3337	DUPLA PARALELA CAT. C/ALT. BOSCH D-4-D-E/930-3304
244206	2Y.4206	CATERPILLAR 3304/3306
244213	2Y.4213	CATERPILLAR 3304/3306
244170	404-17	CAT. C/ALT. WAPSA – MOTO NIV. 120-B D6C
244180	404-18	CAT. C/ALT. WAPSA D-4-D/D-6-D/930/966-C
122527	5132527	DETROIT DIESEL TODOS DUPLA 4.53/6.53
120639	570639	FIAT AD-7-60/70 C-I

VENTOINHAS



CASTELL 242258 – CAT: 9S-2258

DELCO: 1969481

Veintoinha para alt. CASTELL tipo Delcotron, Prestolite.

APLICAÇÃO: 2P-1204, 5S-9088, 1.117.236, Cat. GM, Detroit, Cummins, etc.

REGULADORES DE VOLTAGEM-CASTELL

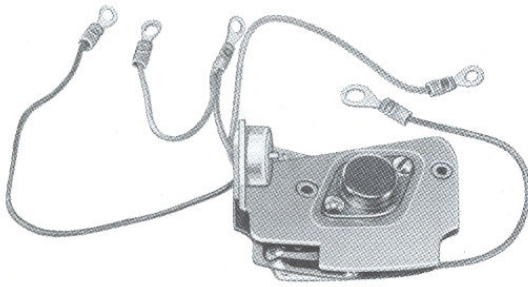

CASTELL 242259 24V.50A.
DELCO 1.969.110 – CAT. 9S.2259

CASTELL 240129 – CAT. 7N-129
DELCO 1892824

Regulador de voltagem p/alt. CASTELL tipo Delcotron (sem escovas). CAT. 5S-9088, 1.117.236, 238, 239, 243.

APLICAÇÃO: Caterpillar, Terex, Cummins, GM, Detroit.

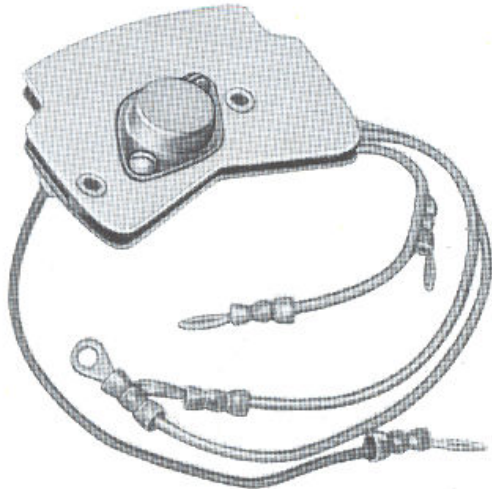

CASTELL 123196 12V. Neg.

DELCO 800196, 1.892.813 – CAT 9S-3196

Regulador de voltagem para alt. CASTELL tipo Delco, Cat. 5S.6698

CASTELL 120800 12V. Posit.

DELCO 800784, 1.892.817

Regulador de voltagem para alt. CASTELL tipo Delco 1.117.227, 228, 240, 242.

APLICAÇÃO: GM, Detroit, Cummins, Marítimos, Estacionários.

CASTELL 241699	CAT. 2P-1699	24V.
CASTELL 242329	CAT. 9S-2329	24V.
CASTELL 245938	CAT.4N-5938	24V.
CASTELL 243821	CAT.6N-3821	24V.
CASTELL 121699		12V.

Regulador de voltagem para alternador CASTELL tipo Prestolite.

APLICAÇÃO: Cat. Todas com alt. Prestolite ou CASTELL, Komatsu, c/alt. CEN, GM, Cummins, etc.

CASTELL 50024 14V. 23 A.

Regulador de voltagem eletrônico p/Alt CASTELL – CB 1432-K.

APLICAÇÃO: Yale todas a partir de Janeiro/82.

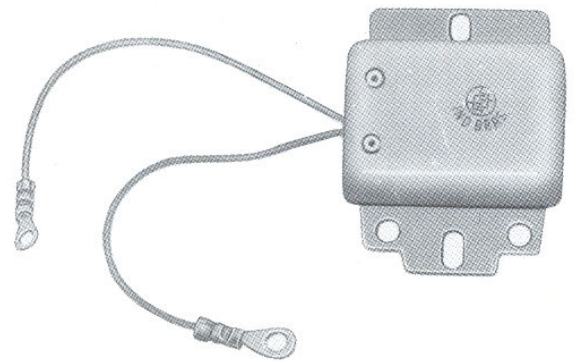

TAMPAS DIANTEIRAS E TRASEIRAS

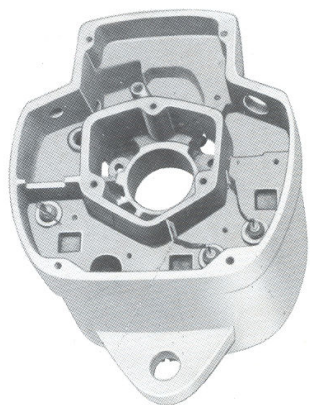

CASTELL 242398 – CAT. 9S2398
DELCO 1971653
Tampa do alternador CASTELL tipo Delcotron lado diodos (sem escova).
APLICAÇÃO: CAT. Todas c/alt. 5S9088, Terex, GM, Detroit, todos com Alternador 1.117.236

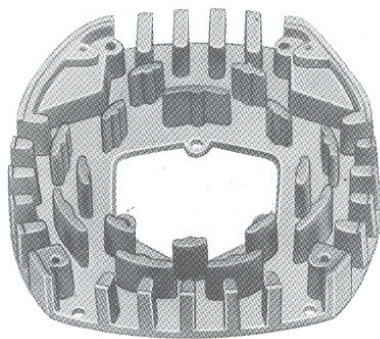

CASTELL 242255 – CAT. 9S2255
DELCO 1969000
Tampa de refrigeração do Alt. CASTELL tipo Delcotron.
APLICAÇÃO: CAT. Todas c/Alt. 5S9088, Terex, GM, Detroit.

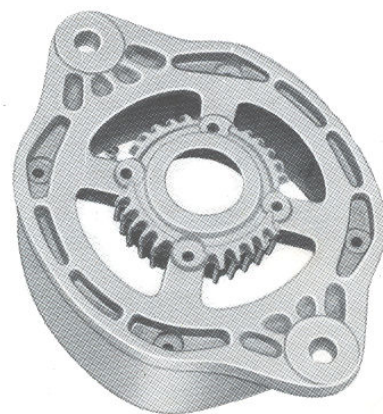

CASTELL 245616 – 2P5616
DELCO 1852726
Tampa do Alternador CASTELL tipo Delcotron lado polia (sem Escovas).
APLICAÇÃO: CAT. Todas c/ Alternador 5S-9088, Terex, GM, Detroit, todos com Alternador 1.117.236



CASTELL 242260 – CAT. 9S2260
DELCO 1969001
Placa que fecha (lado diodos) Alt. CEN tipo Delcotron.
APLICAÇÃO: Cat. Todas com Alt. 5S9088.

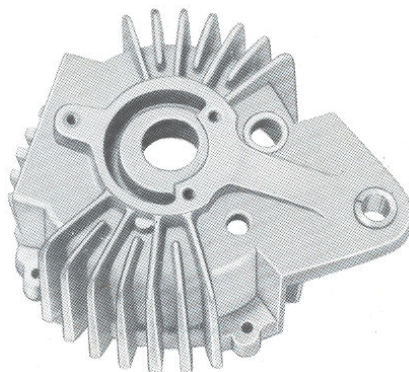

CASTELL 241711 – CAT. 2P-1711
CASTELL 241079 – CAT. 1P-1079
CASTELL 245254 – CAT. 6N-5254
Tampa (mancal lado coletor) p/alt. CASTELL tipo Prestolite.
APLICAÇÃO: Caterpillar todas Com alt. Prestolite ou CASTELL.

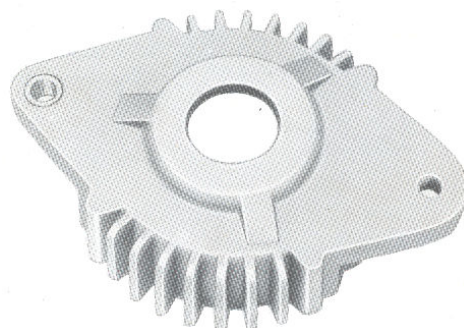

CASTELL 241223 – CAT. 1P.1223
CASTELL 241710 – CAT. 2P.1710
CASTELL 245255 – CAT. 6N.5255
Tampa (mancal L. Motriz) p/alt. CASTELL tipo Prestolite 2P-1204, 1698, 9S.4070.
APLICAÇÃO: Cat. Todas com alt. CASTELL ou Prestolite, Komatsu alt. CASTELL.



CASTELL 243323 – BOSCH 9.121.080.439/712
CAT. 2Y-3323

Tampa (manca L. Polia) Alt. CASTELL tipo Bosch
Blindado 2Y-2935, 36, 40,31, 90, 9.120.080.049,
52, 85, 53, 94 com rol. 6403.

APLICAÇÃO: Cat. Todas com alt. Bosch.

CEN 120066 – BOSCH 9.120.080.366

Tampa (manca L. Polia) alt. CASTELL tipo Bosch,
9.120.080.045, 57, 79, com rol. 6303.

APLICAÇÃO: Valmet todos, MWM, Yale,
Malves c/alt. CASTELL.

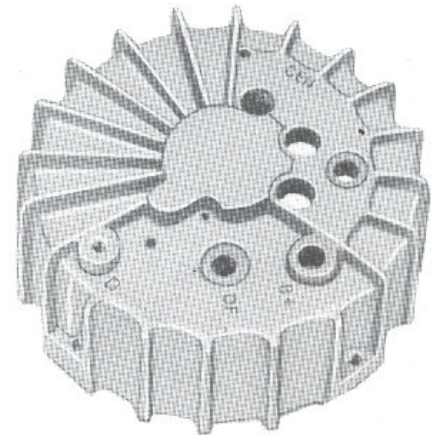

CASTELL 243316 (Completa)
CAT. 2Y-3316 – B/91210800441

CEN 243338 (simples)
CAT. 2Y-3338 – B/9121080442

Tampa (manca L. coletor) alternador CASTELL
tipo Bosch blindado 12V. e 24V.

APLICAÇÃO: Caterpillar todas com alt.
Bosch, Malves, Yale, com alt. CASTELL,
Komatsu, D-65-A/E.

CEN 240372 – BOSCH 9.121.080.372

Tampa (manca L. coletor) para alt. CASTELL
Tipo Bosch Blindado com saída para
Tacômetro .

APLICAÇÃO: Valmet 62, 65, 85, 110,
118, 880, Cafeeiro, Empilhadeira.

PRODUTOS ELÉTRICOS CASTELL

INTERRUPTORES

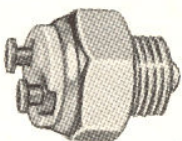
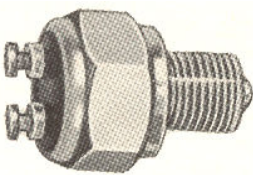

INTERRUPTORES DE SEGURANÇA
CASTELL 80.0001 – TEREX 9.265.137 –
TEREX Todos.

CASTELL 80.0010 – CASE D-072823
Case Retro Escavadeira 580 (todas).

ATENÇÃO: Quaisquer tipos ou modelos que não
Constem deste catálogo, consultem-nos.

PRESSOSTATO

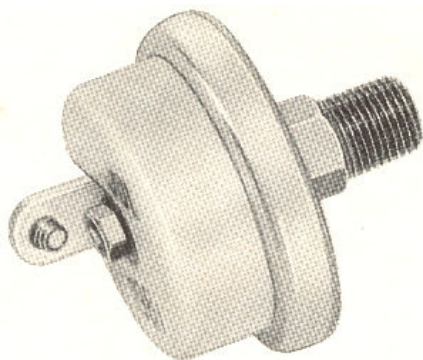

INTERRUPTORES DE PRESSÃO DE ÓLEO
CASTELL 500001 – CASE. D.065458
CASTELL 500002 – TEREX. 15282209
CASTELL 500003 – TEREX. 15282208
ATENÇÃO: Consultem-nos outros modelos com 1 ou 2 saídas normalmente aberto/fechado diversos modelos em linha normal de fabricação.

VACUOSTATO

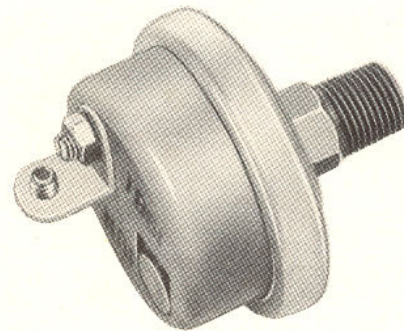

CASTELL 600001 – CASE D-067721
Vacuostato para Case avisa quando limpar ou substituir filtro de ar.
ATENÇÃO: Consultem-nos outros modelos. Desenvolvimentos especiais.

BOBINAS

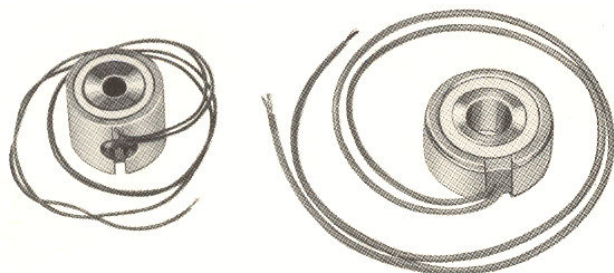

CASTELL 243762 – CASE L-033762
Bobina conjunto.
APLICAÇÃO: Case, comando hidráulico Parker.

CASTELL 246147 – CASE L-036147
Bobina conjunto.
APLICAÇÃO: Case, comando hidráulico Parker.

SOLENÓIDES

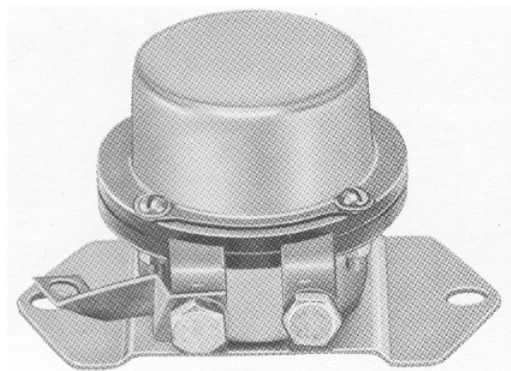

CASTELL 12400
KOMATSU 13006-B 1240 12V.
Relé de bateria (chave geral elétrica)
APLICAÇÃO: Komatsu todos 12V. original CASTELL.

CASTELL 24800
KOMATSU 14406-B 1170
Relé de bateria (chave geral elétrica)
APLICAÇÃO: Komatsu todos 24V. original CASTELL.
OBSERVAÇÃO: Podeno ser aplicado como dispositivo de Segurança em qualquer veículo, trator, etc.

CASTELL 760001 – CASTELL E-65307
Automático (solenóide) para máquinas CASE.

BOTÃO DE ACIONAMENTO

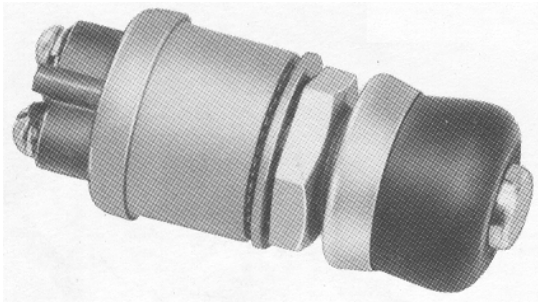

CASTELL 241006 – CAT. 3F.1006

CASE: D.071139

Botão de comando (uso geral)

Alta amperagem, blindado, uso contínuo

Ou intermitente.

APLICAÇÃO: Case, Caterpillar, Terex,
Uso geral.

CHAVES DE ACIONAMENTO

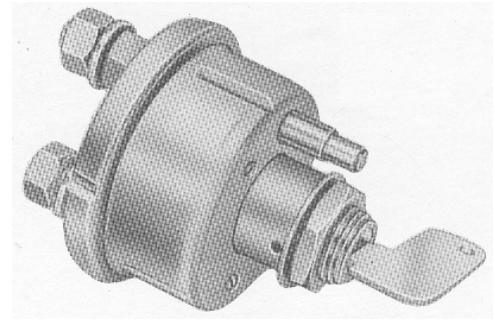

CASTELL 247290 CAT. 7H-7290

CASTELL 240718 CAT.7N-0718 - reforçada

Chave geral

Aplicação: CAT. todas

CASTELL	EQUIVALENCIA	APLICAÇÃO
243759	4D3795	Pré aquecimiento e partida
241880	5M1880	CAT. Todas
244749	2P4749	
242342	2S2342	
247713	8S7713	
240718	7N718	Chave geral
241006	3F1006	CAT. Todas
241139	D71139	Botão de partida Cat/Case.